



display collection

strutture espositive trasportabili

STRUTTURE FLESSIBILI



Monopiede premium antracite ed alluminio
Media durata
Film e banner fino a 500 g

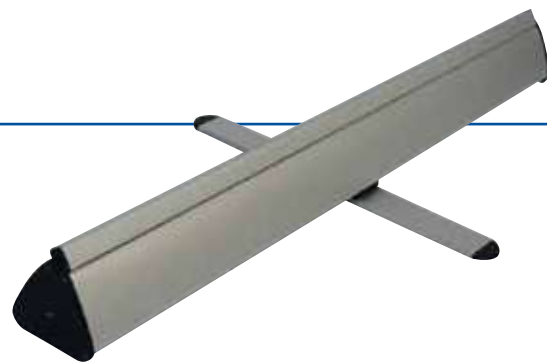
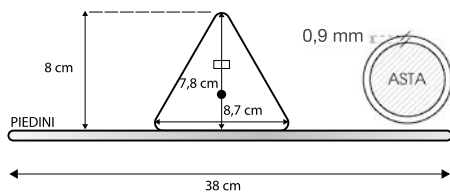
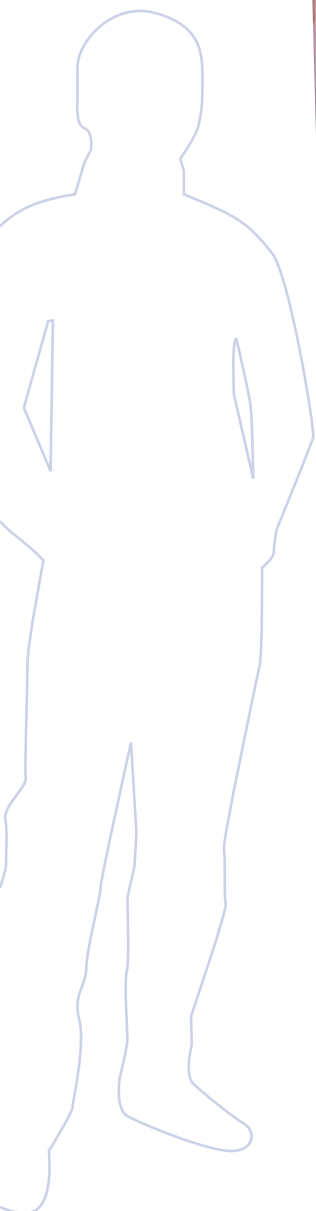

ROLL UP PRISMA supera i vecchi standard

Nato per riscrivere le regole Prodotto premium di nuova generazione, supera i vecchi standard, pur riducendo i costi. La struttura triangolare antidistorsione rende il roll up rigido, stabile e robusto, consentendo l'utilizzo di un monopiede da 38 cm. Elegantissimo il design, arricchito dagli inserti in antracite. Indicato per applicazioni di media durata.

Telaio anti distorsione Riavvolgitore in alluminio anodizzato con laterali antracite in plastica gofrata antirottura e stabilizzatori laterali sotto la base. Meccanismo di centratura asta verticale ad alta precisione. Monopiede in alluminio da 5 mm con inserti antracite, barra verticale in alluminio intermedia da 0,9 mm, barra orizzontale superiore in alluminio anodizzato intermedia.

Plus La forma triangolare con fuoriuscita della grafica al centro del riavvolgitore, riduce il gap fra l'asta verticale ed il pannello grafico, abbattendo del 40% il carico su quest'ultima. Congiuntamente ad un meccanismo di centratura della grafica all'avanguardia, consente di utilizzare il roll up per applicazioni di media durata, anche con grafiche strutturate.

Media Film per roll up; banner fino a 500 g.



STABILIZZATORI LATERALI



MECCANISMO DI CENTRATURA
DI NUOVA CONCEZIONE

STRUTTURE FLESSIBILI



Monopiede premium antracite ed alluminio
Media durata
Film e banner fino da 470 g

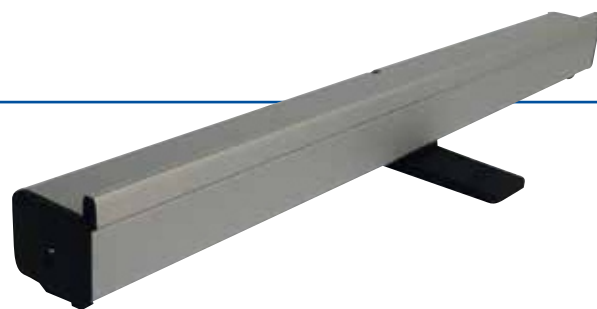

ROLL UP CROSS

design nordico

Design unico Prodotto premium di nuova generazione, contraddistinto da un design unico, di ispirazione nordica, con dettagli di qualità tipicamente europei. Riavvolgitore centrale antidistorsione con piedino centrale molto caratteristico. Indicato per applicazioni indoor di media durata.

Robusto e bilanciato Riavvolgitore rettangolare antidistorsione in alluminio rinforzato, con laterali neri in plastica gofrata antirottura. Stabilizzatori laterali maggiorati posti sulla parte inferiore del profilo laterale. Bellissimo piedino centrale da 26 cm antidistorsione, con spessore 12 mm. Meccanismo di centratura asta verticale intermedio, barra verticale intermedia da 0,9 mm, barra orizzontale superiore in alluminio anodizzato intermedia.

Plus Ad un primo sguardo questo prodotto lascia intendere che non si tratta di un roll up banale. Il design con piede monoblocco impreziosito da un motivo geometrico posto sul frontale, cattura subito l'occhio. Il riavvolgitore rettangolare, conferisce movimento alla struttura, rispetto all'inflazionato design quadrato, cui si abbina un bellissimo punto di grigio dell'alluminio. Se state cercando il roll up del futuro lo avete trovato.

Media Film per roll up e banner fino a 470 g.

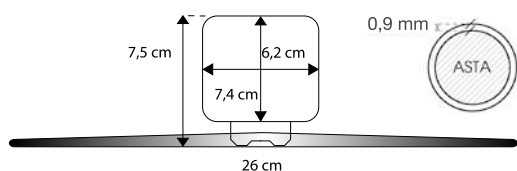

STABILIZZATORI LATERALI

PIEDE RINFORZATO E MECCANISMO DI CENTRATURA



STRUTTURE FLESSIBILI



Prodotto premium 100% alluminio
Media e lunga durata
Film e banner

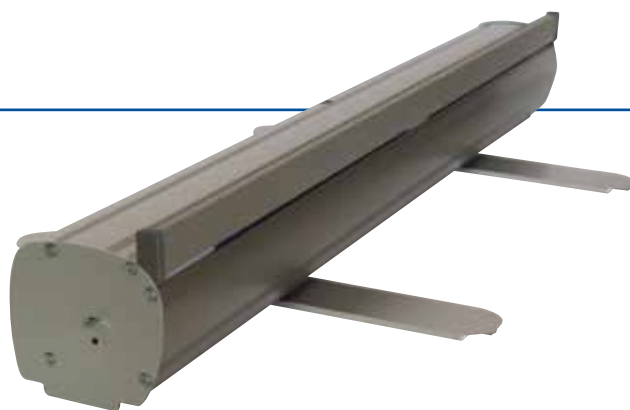

ROLL UP BASIC

fascino senza tempo

Lo standard di mercato in versione classica

Prodotto premium con riavvolgitore in alluminio anodizzato, da anni standard di riferimento sui roll up.

Indicato per applicazioni indoor di media durata.

100% alluminio anodizzato

Riavvolgitore e laterali in alluminio anodizzato. Meccanismo di centratura asta verticale assente, connettore asta orizzontale superiore ad incastro. Piedini in alluminio arrotondati da 5 mm, asta verticale intermedia da 0.87 mm, barra orizzontale superiore in alluminio anodizzato top di gamma.

Plus

Leader di segmento grazie al fascino dell'alluminio ed alla struttura robusta. Soddisfa le richieste standard di un prodotto affidabile, elegante, con un riavvolgitore di qualità ed un'asta verticale di media consistenza.

Media

Film per roll up e Banner.

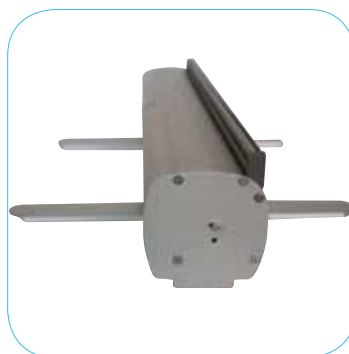

100% ALLUMINIO ANODIZZATO

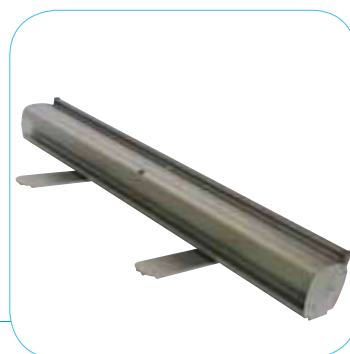

RESISTENTE E DI CLASSE

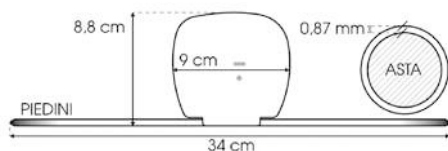

+

STRUTTURE FLESSIBILI



Prodotto premium antracite e alluminio
 Con anti ribaltamento e borsa doppia
 Lunga durata
 Film e banner



ROLL UP FLY affidabilità e lunga durata



Zavorra anti ribaltamento Prodotto top di gamma nel segmento con piedini sporgenti. Indicato per applicazioni indoor di lunga durata in contesti ad ampio afflusso di pubblico, grazie alla zavorra inferiore.

Full optional Riavvolgitore in alluminio anodizzato con laterali metallici antracite. Meccanismo di centratura asta verticale top di gamma, connettore asta orizzontale superiore anti rottura. Piedini in alluminio da 10 mm con inserto in plastica antracite, asta verticale intermedia da 9 mm, barra orizzontale superiore in alluminio anodizzato intermedia. Zavorra inferiore anti ribaltamento.

Plus Roll up super rifinito nei dettagli, soddisfa i palati più esigenti: meccanismo di centratura automatico della stampa, zavorra anti ribaltamento, asta anti rottura e borsa doppia.

Media Film per roll up e Banner.



ZAVORRA ANTI RIBALTAMENTO

MECCANISMO DI CENTRATURA TOP DI GAMMA

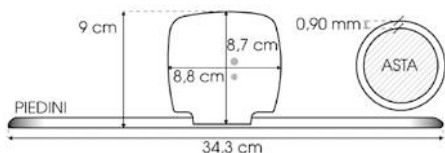

STRUTTURE FLESSIBILI



Prodotto premium alluminio e plastica
Con innesto asta rinforzato e piede singolo
Media e lunga durata
Film e banner



ROLL UP SINGLE

l'originale con base triangolare

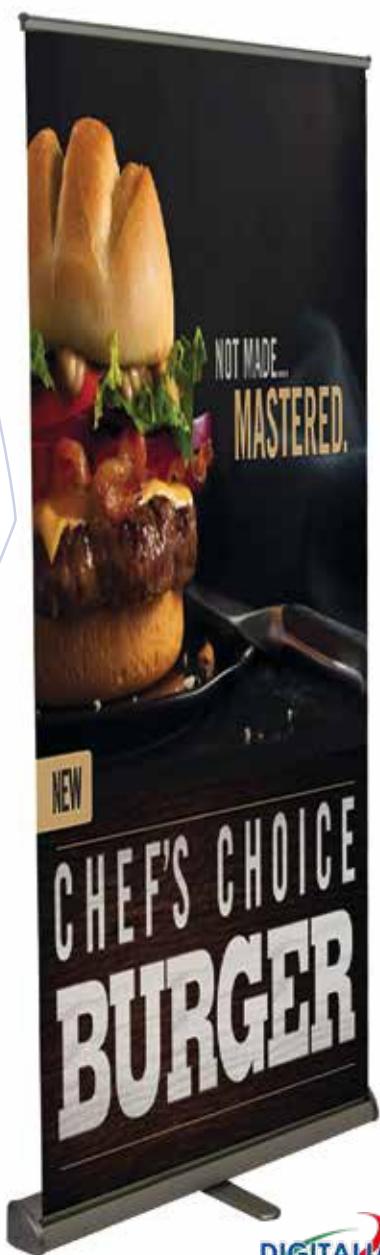

DIGITALIA

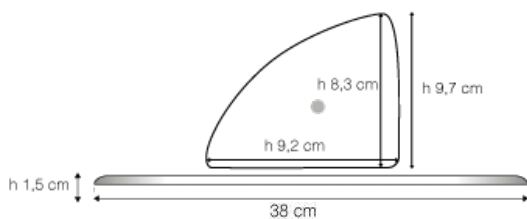

MECCANISMO CENTRATURA ASTA RINFORZATO

CONI INFERIORI PER IL BILANCIAMENTO



Design inconfondibile Prodotto premium riconoscibile al primo sguardo: design triangolare, piedino singolo e raffinatissimo meccanismo di bilanciamento asta verticale. Indicato per applicazioni indoor di media e lunga durata.

Oltre la media A discapito di tante imitazioni, si contraddistingue per innumerevoli dettagli tecnici di livello. Riavvolgitore in alluminio anodizzato con laterali in plastica antracite avvitati direttamente alla struttura. Meccanismo centratura asta verticale ultra resistente. Piedino centrale in ferro verniciato a polvere da 15 mm e due perni a cono laterali, per un perfetto bilanciamento della struttura. Asta verticale top di gamma da 1,1 mm e barra orizzontale intermedia.

Plus Design alternativo ai tradizionali prodotti squadri o a goccia. La forma triangolare consente un design compatto, capace di alloggiare anche banner e supporti spessorati.

Note di stampa La grafica penetra nel riavvolgitore per cui, nella parte bassa, si avranno circa 10 cm di area invisibile.

Media Film per roll up e banner.



STRUTTURE FLESSIBILI



Prodotto top di gamma in alluminio anodizzato
Lunga e lunghissima durata
Film e banner strutturati



ROLL UP DROP l'originale con design a goccia

Certi di fare bella figura ROLL UP monoblocco top di gamma con design a goccia.

Asta fissa Contraddistinto da asta verticale super resistente. Indicato per applicazioni indoor di lunga durata in contesti ad ampio afflusso di pubblico.

Indistruttibile Riavvolgitore in alluminio anodizzato con laterali in plastica metallizzata. Asta verticale top di gamma, connettore asta orizzontale superiore ad incastro. Barra orizzontale superiore in alluminio anodizzato top di gamma. Tenuta dei tappi laterali mediante calamite ad innesto ultra rapido.

Plus L'originale ROLL UP a goccia, contraddistinto da un'asta verticale robustissima, in grado di sorreggere qualsiasi supporto. Tappi laterali con calamite e peso superiore alla norma. Premendo è possibile rimuovere il coperchio laterale per attivare lo sblocco del riavvolgitore. Sulla parte posteriore della base sono posti due piedini regolabili, per consentire al riavvolgitore di essere sempre perfettamente orizzontale.

Media Film per roll up e banner strutturati.

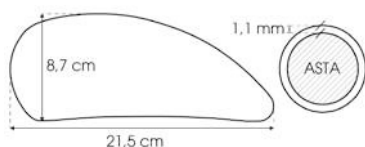

INCASTRO RAPIDO CON MAGNETI

ALLUMINIO ANODIZZATO



STRUTTURE FLESSIBILI



Prodotto TOP di gamma in alluminio e plastica
Riavvolgitore ricaricabile magnetico
Asta telescopica regolabile
Banner e film strutturati



ROLL UP XTREME

grafiche intercambiabili e regolabili

Cambio grafiche immediato Supera la concezione di roll up usa e getta, trasformandolo in struttura -riutilizzabile all'infinito. Ideale per catene e gruppi, ove è richiesto un cambio grafiche frequente. L'asta telescopica permette grafiche regolabili, volendo anche in tessuto.

Prodotto top di gamma Riavvolgitore apribile con innesto magnetico intercambiabile delle grafiche. Asta verticale telescopica a 2 segmenti. Asta verticale intermedia. Chiavetta con riavvolgitore per la ricarica delle grafiche.

Plus Riavvolgitore intercambiabile apribile per il cambio grafiche in 5 secondi, dotato di molla a chiavetta per un caricamento sicuro. Il profilo magnetico con estremità in tessuto consente la cucitura di grafiche tessili. Sotto la base sono posti 2 piedini regolabili, per mantenere il riavvolgitore perfettamente orizzontale.

Ricarica del prodotto Si apre il coperchio frontale a semicerchio, tirando verso l'alto. Si rimuove la grafica e si inserisce la nuova facendone scorrere l'ultima parte magnetica dentro il profilo. Si inserisce la punta esagonale della chiavetta nel profilo laterale del riavvolgitore.

Media Film per roll up, tessuti per display e banner strutturati.

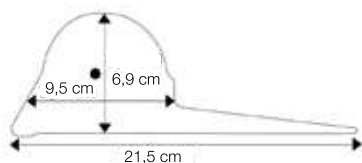

ASTA TELESCOPICA REGOLABILE

MECCANISMO DI CENTRATURA
ASTA VERTICALE



STRUTTURE FLESSIBILI



Bifacciale premium
Media e lunga durata
Film e banner

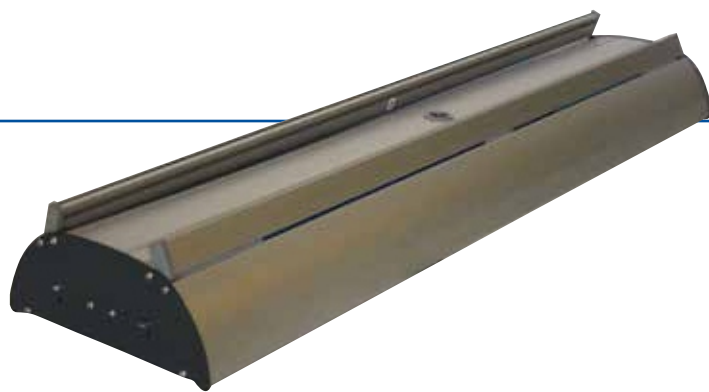

ROLL UP BIFACE DELTA

bifacciale di successo

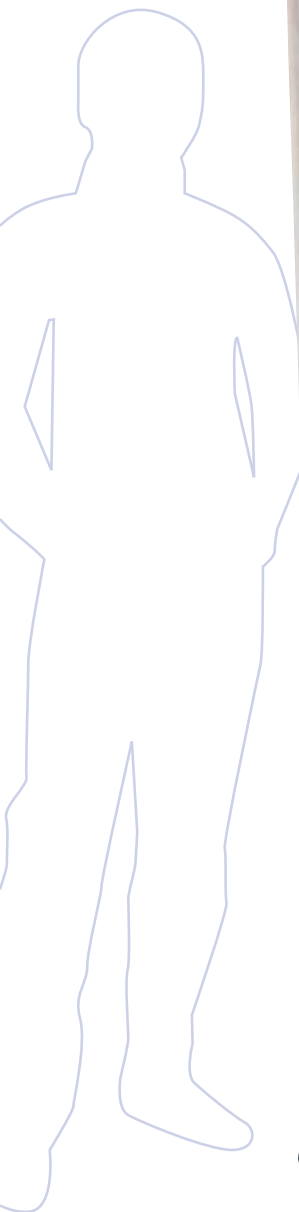

Visibilità bidirezionale ROLL UP premium monoblocco con design a mezzaluna.

Indicato per applicazioni indoor di lunga durata. Impreziosito dai gradevoli laterali antracite, rappresenta una soluzione estremamente bilanciata fra prezzo e resa estetica.

Compatto ed elegante Riavvolgitore in alluminio anodizzato con laterali metallizzati antracite a vista.

Asta verticale top di gamma da 1 mm, foro di innesto asta con occhiello di rinforzo, connettore asta orizzontale superiore ad incastro. Barra orizzontale superiore in alluminio anodizzato top di gamma.

Plus Soluzione bifacciale di nuova concezione in grado di alloggiare anche i banner più strutturati.

Coniuga robustezza ed eleganza, grazie alla base monoblocco.

Media Film per roll up e banner strutturati.

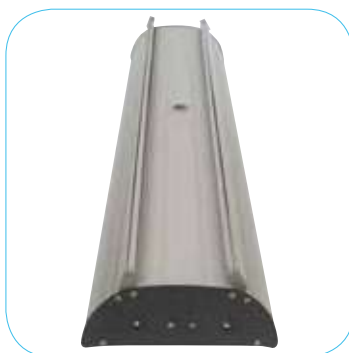

ANTRACITE ED ALLUMINIO



COMPATTO E ROBUSTO



STRUTTURE FLESSIBILI



Bifacciale top di gamma
Lunghissima durata
Film, banner e tessuti



ROLL UP 2 BIFACE TELESCOPIC

bifacciale telescopico

Bifacciale personalizzabile ROLL UP top di gamma monoblocco con design a semi cerchio. La struttura compatta antiribaltamento, è indicata per applicazioni indoor ad alto afflusso di pubblico. L'asta telescopica consente grafiche personalizzabili comprese fra 180 e 240 cm. Le aste orizzontali superiori a sfioro racchiudono le grafiche perfettamente all'interno del riavvolgitore evitando danneggiamenti durante il trasporto.

Dettagli che fanno la differenza Riavvolgitore ad alta trazione per grafiche sempre in tensione, cui si aggiunge un biadesivo ad alto tack, con altezza maggiorata di 3 cm rispetto allo standard. Lateralì in plastica metallizzata con chiusura magnetica, asta verticale telescopica da 1,1 mm e barra orizzontale in alluminio anodizzato ad alta tenuta ideale anche su tessuti.

Plus Posizionabile in location ad alto afflusso di persone, grazie al peso superiore alla norma. Supporta grafiche con altezza variabile dal piccolo al grande formato. È ideale per chi desidera far bella figura. Dotato di istruzioni per l'assemblaggio estremamente dettagliate.

Note di stampa La grafica penetra nel riavvolgitore per assicurare extra tenuta. Nella parte inferiore del pannello grafico si avranno 15 cm circa di area invisibile.

Media Film per roll up, banner strutturati e tessuto.

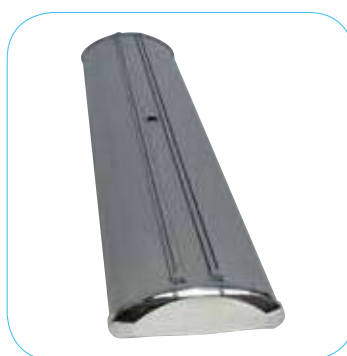
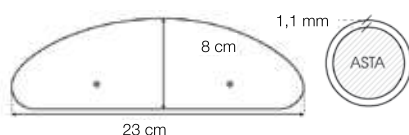
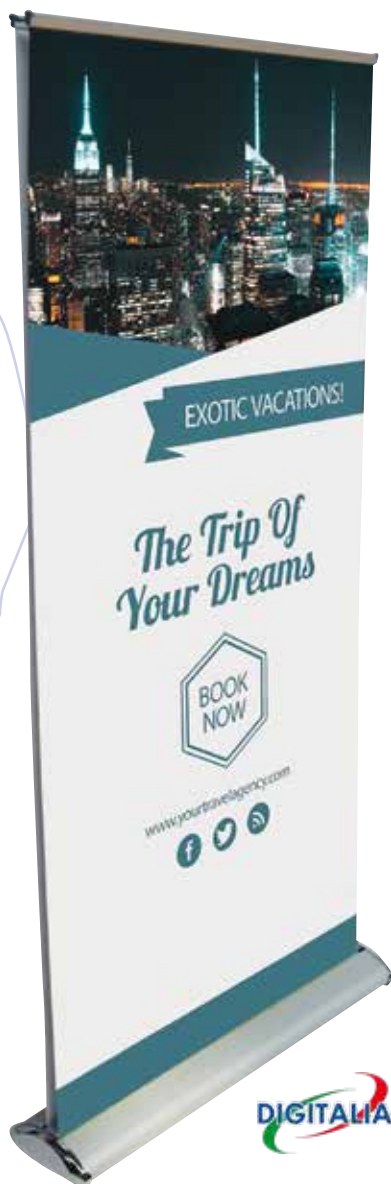
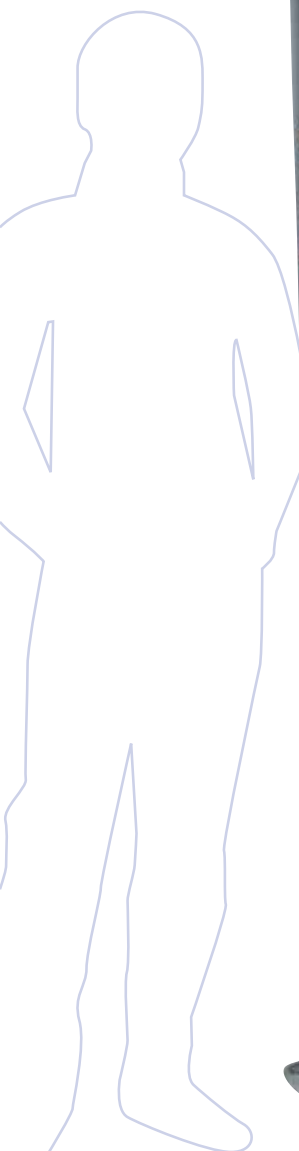

ASTA TELESCOPICA REGOLABILE

ASTE ORIZZONTALI A SFIORO



STRUTTURE FLESSIBILI



Bifacciale per esterni
Lunga e lunghissima durata
Banner



ROLL UP BIFACE OUTDOOR

non teme rivali all'esterno

Lunga durata outdoor Roll up bifacciale con piedino sporgente girevole, progettato per resistere agli agenti atmosferici esterni. La base pressofusa riempibile ad acqua o sabbia rende il prodotto sicuro, mentre molle di compensazione poste sull'innesto della base, consentono di arginare la forza del vento. Le aste superiori adesive con doppio risvolto ed il limbo di film rinforzato che si innesta dentro il riavvolgitore, consentono alle grafiche lunga durata outdoor.

Resistente Riavvolgitore in plastica pressofusa-riempibile, con piedino in alluminio anodizzato. Asta verticale rinforzata da 3 cm, connettore asta verticale con pomello sporgente. È possibile regolare il tensionamento della grafica, alzando o abbassando di alcuni cm l'innesto mediante scorrimento. Aste orizzontali contenenti barra in plastica biadesivizzata per una maggiore tenuta. La base è dotata di maniglia e ruote per il trasporto

Montaggio Si procede inserendo la grafica all'interno del riavvolgitore. Si fissa la parte superiore della grafica sul biadesivo, facendola poi ruotare attorno alla bacchetta, fino ad arrivare al secondo biadesivo. Si procede con tensionamento della grafica, tirando la levetta posta sul lato della base.

Plus Prodotto studiato per applicazioni in esterno. Molle antivento; maniglia con ruote per riporre il prodotto in ambienti interni.

Media Banner.

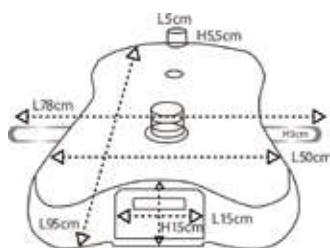

DOPPIO FISSAGGIO CON BIADESIVO

FISSAGGIO ERMETICO CON POMELLO

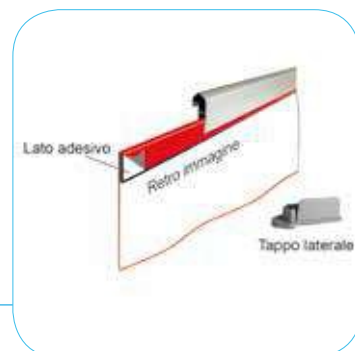

STRUTTURE FLESSIBILI



Prodotto premium wide format
Media e lunga durata
Anti ribaltamento, con borsa doppia
Film e banner



ROLL UP WIDE oltre i formati standard

Applicazioni wide format Roll up strutturato con piedini sporgenti, studiato per applicazioni wide format indoor di lunga durata, in contesti ad ampio afflusso di pubblico, grazie alla zavorra inferiore.

Strutturato Riavvolgitore in alluminio anodizzato con laterali metallici antracite. Due meccanismi di centratura aste verticali top di gamma, due connettori aste orizzontali superiori anti rottura. Due piedini in alluminio da 10 mm con inserto in plastica antracite, due aste verticali intermedie da 9 mm che diventano 3 nella versione da 200 cm; barra orizzontale superiore in alluminio anodizzato intermedia. Zavorra inferiore anti ribaltamento.

Plus Estremamente solido, studiato per applicazioni wide format. Due meccanismi di centratura aste verticali per supportare il banner senza sforzo. La zavorra inferiore conferisce stabilità, congiuntamente all'asta anti rottura ed alla borsa doppia.

Media Film per roll up e banner.

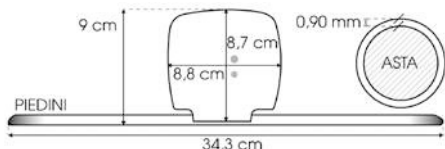

DUE ASTE VERTICALI

MECCANISMO DI CENTRATURA
TOP DI GAMMA



STRUTTURE FLESSIBILI



Ambienti riparati
Media e lunga durata
Borsa in nylon leggera
Film e banner



L BANNER D1 CON SACCA IN NYLON

versione salva convenienza

Riduzione dei costi Realizzato in alluminio argentato, per applicazioni di media e lunga durata. Grazie alla borsa in nylon semplice, consente il contenimento dei costi.

Ambienti riparati Progettato per applicazioni indoor a ridosso di pareti. Lo spostamento d'aria dovuto ad un alto afflusso di pubblico potrebbe comportare la caduta della struttura.

Barre orizzontali a scatto Per la rimozione istantanea delle grafiche. Tappini laterali a pressione antimarrimento scorrevoli, per cambio grafiche istantaneo.

Piedino orientabile Per superare problemi di ingombro a terra; posizionabile anche in un angolo, oppure a ridosso di una colonna.

Plus Struttura pieghevole leggera, dagli ingombri ridotti. La borsa in nylon semplice la rende indicata per trasporti non frequenti.

Media Film e banner.

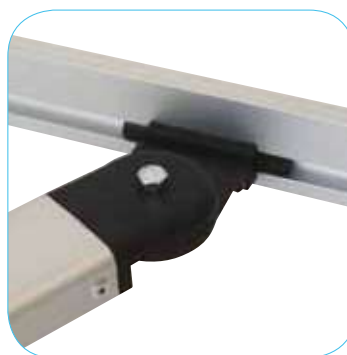

TAPPINI LATERALI SCORREVOLI

PIEDINO ORIENTABILE

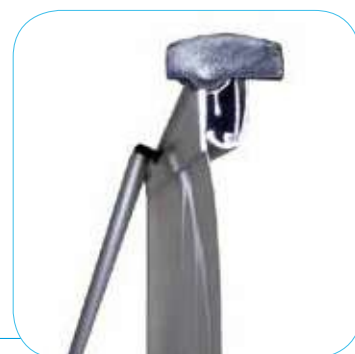

STRUTTURE FLESSIBILI



Ambienti riparati
Lunga e lunghissima durata
Borsa rigida per alloggiamento grafiche
Film, banner e tessuto



L BANNER LITE CON BORSA RIGIDA

versione robusta trasportabile

Full optional Realizzato in alluminio argentato, con asta verticale rinforzata e piedino robusto, per applicazioni di lunga e lunghissima durata. La borsa rigida circolare con scomparto speciale esterno per il piedino, consente il trasporto delle grafiche.

Applicazione indoor Progettato per applicazioni indoor a ridosso di pareti. Pur presentando un peso superiore alla norma ed un ottimo bilanciamento, lo spostamento d'aria dovuto ad un alto afflusso di pubblico potrebbe comportare la caduta della struttura.

Barre orizzontali a scatto con blocco Barre a scatto particolarmente tenaci, con blocco laterale in plastica, per l'alloggiamento sicuro di consumabili particolarmente leggeri o strutturati.

Asta verticale rinforzata e piedino strutturato L'asta verticale con diametro maggiorato è sinonimo di lunga durata. Si inserisce all'interno della base grazie ad una vite filettata, garantendo massima affidabilità.

Plus Prodotto pensato per un trasporto ed un utilizzo frequenti. Le grafiche sono protette dentro la sacca, assieme all'asta verticale, mentre il piedino è alloggiato in uno scomparto personalizzato esterno, per non rovinare le stampe. Le barre orizzontali extra resistenti, sono compatibili con l'utilizzo del tessuto.

Media Film, banner e tessuto.



TAPPI LATERALI A PRESSIONE

PIEDINO ROBUSTO A BAIONETTA

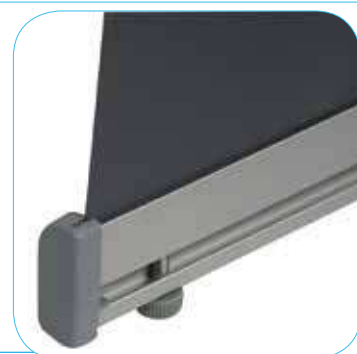

STRUTTURE FLESSIBILI



Prodotto top di gamma con luce 3 metri
lunga durata
Asta telescopica
Film, banner leggeri, tessuti leggeri



ROLL UP MAXI 300X240 oltre ogni confine

Fondale da 3 metri Roll up monoblocco con carcassa in alluminio, ideato per applicazioni su perwide di lunga durata con necessità di un riutilizzo frequente. Lo straordinario design vi stupirà, oltre all'impatto visivo di una grafica da 3 metri. Grazie all'asta telescopica realizza grafiche con altezza variabile fino a 240 cm.

Design unico Riavvolgitore in alluminio anodizzato e laterali metallici in ferro verniciato a polvere nero, piedini in ferro verniciato a polvere; tappi laterali in plastica. Due aste verticali telescopiche con innesto in metallo super resistenti.

Plus Struttura in grado di superare tutti gli altri roll up in commercio, arrivando a 3m di lunghezza e 240 in altezza (grazie alle aste telescopiche regolabili). Il cambio grafiche risulta estremamente semplice grazie alla possibilità di ricaricare il riavvolgitore mediante chiavetta.

Note di assemblaggio Una volta posizionata la grafica sulle aste verticali, si estrae dalla borsa la chiavetta metallica a mezza luna, la si utilizza per rimuovere il perno grigio che aziona il riavvolgitore. Nel caso si voglia invece ricaricare il riavvolgitore si estrae la chiave a molla dalla custodia e la si inserisce all'interno del buco posto sulla parte destra della struttura.

Media Film, banner resistenti e tessuti leggeri.

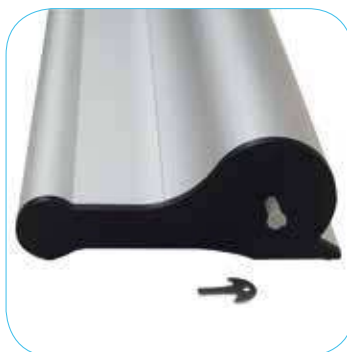
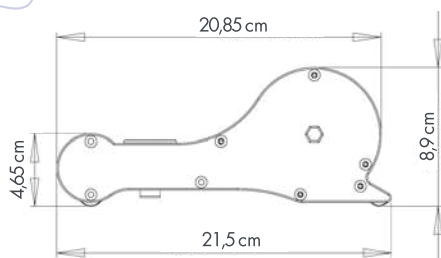
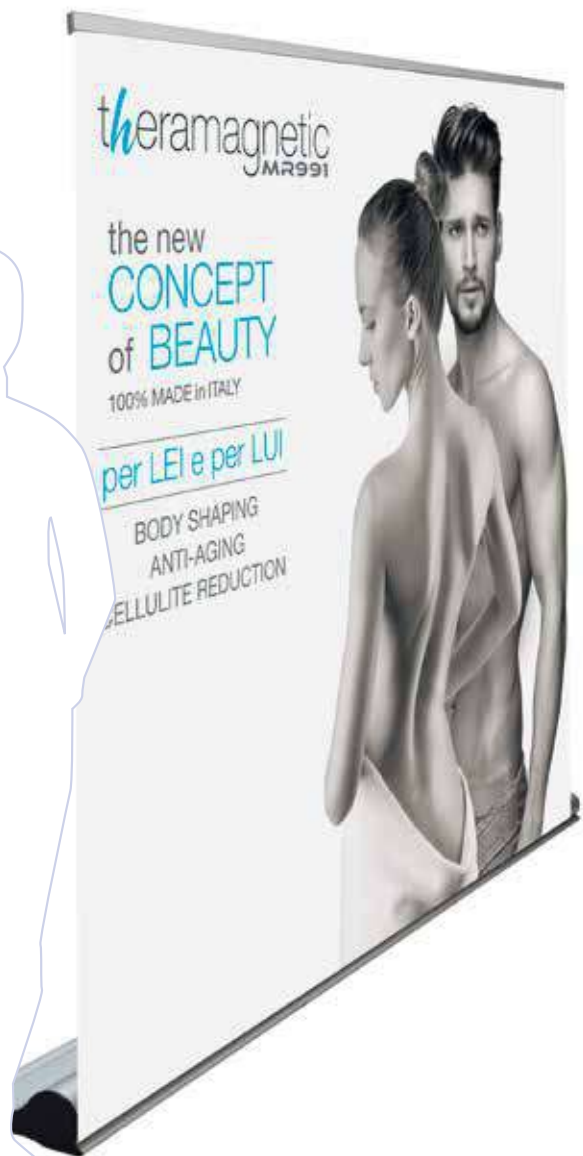

RICARICA PER MOLLA

PERNO BLOCCA GRAFICA E
CHIAVE DI RIMOZIONE



STRUTTURE FLESSIBILI



Top di gamma con luce 2 mt
Lunga durata
Asta allungabile a 4 posizioni
Film, banner strutturati e tessuti



WIDER ROLL UP super resistente

Il più robusto della categoria

Roll up con carcassa in alluminio a forma di trapezio rettangolare e piedini sporgenti. Ideato per applicazioni superwide di lunga durata, con riutilizzo frequente. Consente di realizzare grafiche con altezza superiore a 3 metri e lunghezza 2 metri.

Asta allungabile e vano porta aste

Riavvolgitore ad alta trazione in alluminio anodizzato, piedini in ferro verniciato a polvere con vite per regolare l'inclinazione del frontale. Le due aste verticali super resistenti con diametro 2 cm e spessore 12 mm, sono regolabili mediante bottone a scatto lungo intervalli da 50 cm: 170, 210, 260 o 310 cm. La barra orizzontale superiore presenta 11 viti per il fissaggio eventuale del tessuto alla struttura.

Plus

Le aste verticali sono alloggiare nella struttura, agevolando trasporto e spedizione. Ciascuna asta è composta da due segmenti, permettendo di raggiungere grafiche dal grande impatto visivo, fino a 3 metri, alloggiare grazie alla carcassa extra large. Sul riavvolgitore è posto un biadesivo ad alta tenacia con altezza maggiorata rispetto alla norma.

Note di stampa

La grafica penetra nel riavvolgitore per assicurare extra tenuta. Nella parte inferiore del pannello grafico si avranno 15 cm circa di area invisibile.

Note di assemblaggio

Si consiglia di inserire la grafica prima nell'asta orizzontale e poi nel riavvolgitore. L'asta va posizionata in verticale per facilitare l'inserimento del consumabile.

Media

Film, banner resistenti e tessuti.

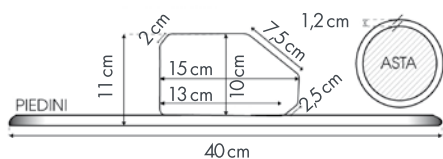

VANO ALLOGGIAMENTO
ASTE VERTICALI

VITI PER FISSAGGIO TESSUTO

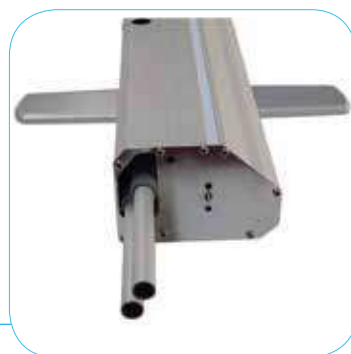

STRUTTURE FLESSIBILI



Fondali e pareti
Media e lunga durata
Banner fino a 500g e tessuti leggeri

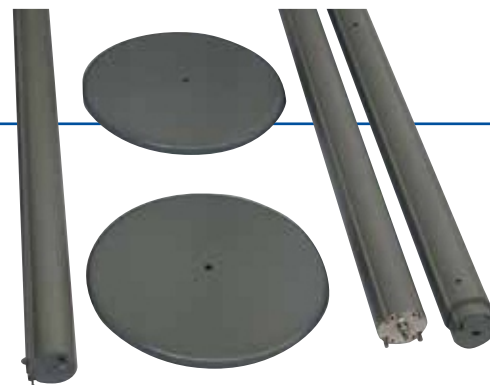

WALL 25

ultraresistente per fondali

Spazio alla creatività Struttura modulare stabile, ideale per applicazioni indoor prolungate. Dotata di gruppo verticale da 6,2 kg a 3 posizioni e 3 differenti riavvolgitori orizzontali. L'estrema duttilità consente soluzioni dinamiche sia in altezza che nello spazio.

Grafiche regolabili Struttura elegante, composta da gruppo verticale con base tonda da 40 cm, su cui si innesta l'asta verticale telescopica da 9 cm a due segmenti e parte orizzontale con riavvolgitori. L'asta verticale è regolabile a 134, 188 o 258 cm. Una volta acquistati 2 gruppi verticali, sono congiunti scegliendo una fra 3 diverse parti orizzontali da 100, 150 o 200 cm. Il blocco orizzontale è composto da riavvolgitore superiore e barra inferiore con cilindro entro cui far passare una asola in tessuto o banner ed agganci laterali da innestare sulla parte inferiore dell'asta verticale. 4 perni vengono forniti con le aste verticali per fissare la parte orizzontale e quella verticale inferiore; nel caso della parte superiore dell'asta verticale, i perni metallici sono già fissati alla struttura.

Plus Prodotto, duttile su cui sono creabili moduli variabili sia in altezza che nello spazio. Il peso struttura rende il display sicuro in qualsiasi ambito.

Media Tessuto leggero per display e banner fino a 500 g.



PERNO SUPERIORE ED INFERIORE



AGGANCIO LATERALE



STRUTTURE FLESSIBILI



Film e banner occhiellati
Super leggero
Breve durata



X BANNER BLACK

leggerezza e trasportabilità

Contenimento dei costi Realizzato in fibra di vetro e plastica, con borsa circolare rigida.

Entry level Per grafiche promozionali indoor leggere di breve durata.

4 aste frontali fisse Con aggancio uncinato scorrevole per l'adattabilità delle grafiche.

Asta posteriore fissa Non consente di regolare l'inclinazione della grafica.

Plus Usa e getta economico, leggerissimo, facile da trasportare. La borsa circolare rigida in nylon rivestita in cartone, consente il trasporto delle grafiche, prevenendo la rottura del prodotto.

Media Film e banner occhiellati.



UNCINO PER GRAFICA SCORREVOLE

HUB POSTERIORE

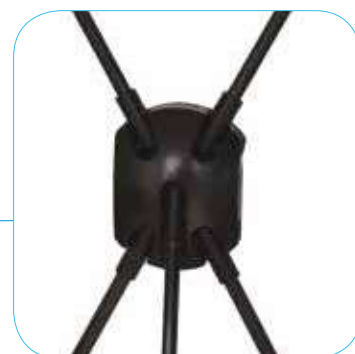

STRUTTURE FLESSIBILI



Fondali e pareti
Lunga durata
Tessuti per display

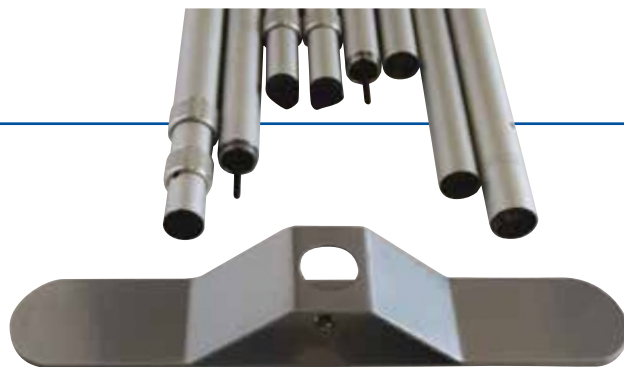

SLIM WALL PROFESSIONAL

fondali personalizzati



Più semplice e bello di un pop up

Elegantissima struttura in alluminio -di sponibile in versione silver o nera, per grafiche indoor monofacciali o bifacciali. In pochi secondi realizza fondali e pareti. Studiata per fiere ed eventi di lunga durata.

Amplia gli orizzonti del vostro business

Sia in orizzontale che verticale, sono presenti raffinati snodi telescopici metallici in grado di personalizzare l'ingombro da H 110 x L 130 ad H 240 x L 290 cm.

La base in ferro verniciato a polvere resiste ai graffi ed agli agenti di pulizia. Le aste verticali sono composte da un singolo pezzo con 3 snodi telescopici, quelle orizzontali da 3 pezzi con snodo telescopico su entrambi i lati.

Sulle due estremità orizzontali della grafica deve essere realizzata un'asola con diametro 5 cm.

Plus

Rapida da montare, di grande effetto, dal costo contenuto. È l'alternativa ai tradizionali POP UP, senza rinunciare ad un look molto fashion. Facile da smontare è indicata per il trasporto: la custodia è lunga solamente 125 cm. Le due aste orizzontali presentano extra resistenza rispetto ai normali prodotti pesenti sul mercato.

Media

Tessuto per display. Banner sconsigliato.



SNODI IN ACCIAIO

STRUTTURA IN ALLUMINIO E ACCIAIO



STRUTTURE FLESSIBILI



Fondali e pareti supewide
Lunga durata
Tessuti per display e banner



EXTENSIBLE WALL BLACK

pareti superwide personalizzabili



Ampliate i vostri orizzonti

Struttura superwide in alluminio, per grafiche indoor monofacciali o bifacciali. In pochi secondi realizza fondali e pareti. Studiata per fiere ed eventi di media e lunga durata. L'asta verticale anti distorsione, funge anche da piedino centrale, consentendovi applicazioni superwide

Modulare

Sia in orizzontale che verticale sono presenti raffinati snodi telescopici, in grado di personalizzare l'ingombro. Le due aste verticali esterne sono composte dalla parte sommitale con 3 snodi telescopici e da due tubolari (6 pz-totali). L'asta verticale centrale di rinforzo è composta da 3 pezzi centrali e due meccanismi di bloccaggio, per fissare il prodotto alle aste orizzontali (5 pz). Le barre orizzontali sono composte da 2 pezzi laterali con svasamento esterno e 2 segmenti centrali (totale 8 pz).

Plus

Struttura superwide dal grande impatto ma dal costo contenuto. La struttura modulare consente eventualmente di rimuovere alcuni segmenti sia in orizzontale che verticale, su applicazioni di piccolo e medio formato. La custodia da 103 cm rende agevole il trasporto. Farette superiori compresi nel prezzo.

Avvertenze

Su grafiche monofacciali è opportuno realizzare una tasca superiore con diametro 8 cm ed al centro un foro inferiore da 6 cm, per consentire l'inserimento dell'asta. Sui lati saranno poste delle fettucce ogni 40 cm. La parte inferiore della grafica dovrà essere lasciata libera, a causa del piede centrale. Nel caso di applicazioni bifacciali, sarà necessario lasciare appositi buchi per i due uncini dell'asta verticale.

Media

Tessuto per display.

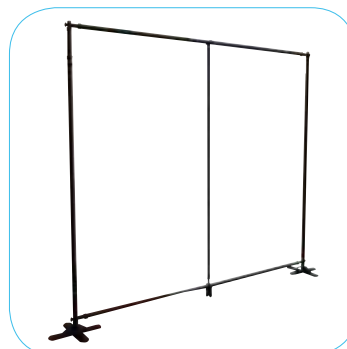

PIEDINO A CROCE AD ALTO BILANCIAMENTO

ASTA VERTICALE ANTI DISTORSIONE



STRUTTURE FLESSIBILI



Entry level per fondali e pareti
Con borsa semirigida
Film per pop up; adesivi monomerici



Faretti compresi nel prezzo

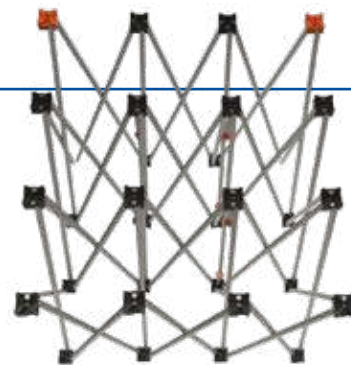

POP UP EASY APP

razionalizza e
separa gli ambienti

Di nuova concezione POP UP monofacciale in alluminio anodizzato con telaio ad ombrello. Disponibile in versione 3X3 o 4X3 sia dritta che curva. Le barre adesive orizzontali superiori con calamita a "P" (6 sul 4x3, 5 sul 3x3) rendono l'assemblaggio delle grafiche semplice. Quelle orizzontali adesive prive di calamita, (4 sul 4x3, 3 sul 3x3) sono da applicare unicamente sul frontale del prodotto.

Avvertenze Pannelli non stampabili su cui applicare l'adesivo compresi nel prezzo. Presentano una certa abbondanza rispetto alla grafica finale per essere calandrati, sono da rifilare secondo le dimensioni di stampa. Le barre in plastica orizzontali inferiori sono volutamente assenti sui lati, per conferire alla grafica una posizione naturale.

Plus Rispetto ai tradizionali POP UP riduce i tempi di assemblaggio del 30%, grazie alle barre magnetiche verticali con bordi laterali triangolari, e quelle orizzontali superiori con incastro a "P" ad innesto millimetrico sul telaio. Faretti superiori compresi nel prezzo.

Media Film per display da 300-350 my; adesivo monomerico (da applicare su pannello grafico in dotazione).

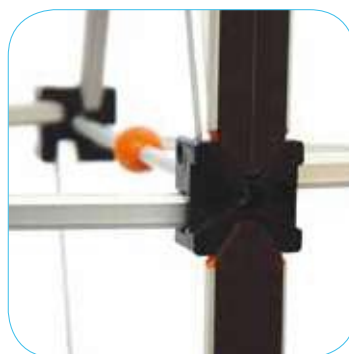

BARRE ORIZZONTALI CON INNESTO A "P"

BARRE VERTICALI A PUNTA



STRUTTURE FLESSIBILI



predisposizione

Top di gamma per fondali e pareti
Lunghissima durata
Predisposizione per bifaccialità e mensole
Film per pop up; adesivi monomerici



POP UP MAGNETICO MONOFACCIALE CURVO

Personalizzazione e creatività

Di nuova concezione POP UP CURVO monofacciale in alluminio anodizzato, con telaio ad ombrello anti distorsione ed apertura facilitata. Altamente customizzabile grazie alla predisposizione per la bifaccialità.

Le barre orizzontali superiori (6 sul 4X3, 5 sul 3X3) si fissano al telaio dotato di perni sporgenti. Quelle orizzontali inferiori adesive (4 sul 4X3, 3 sul 3X3) sono da applicare unicamente sul frontale.

Avvertenze Pannelli non stampabili neri su cui applicare l'adesivo compresi nel prezzo. Presentano una certa abbondanza rispetto alla grafica finale per essere calandrati; sono da rifilare a misura. Le barre in plastica orizzontali inferiori sono volutamente assenti sui lati, per conferire alla grafica una posizione naturale.

Plus Telaio anti distorsione, per grafiche precise al millimetro, apertura facilitata del telaio per consentire l'assemblaggio anche ad una singola persona. Il sistema di perni posto sul telaio consente l'inserimento delle fasce adesive orizzontali con precisione millimetrica, mentre sulla base sono posti i piedini regolabili per superare avvallamenti del pavimento. Prodotto predisposto alla bifaccialità. Compresi nel prezzo 3 faretti sulla 3X3 e 4 sul 4X3.

Media Film per display da 300-350 my; adesivo monomerico (da applicare su pannello grafico in dotazione).



Faretti compresi nel prezzo



BARRE ORIZZONTALI CON INNESTO A PERNO

BARRE VERTICALI A PUNTA



STRUTTURE FLESSIBILI



Top di gamma per fondali e pareti
Lunghissima durata
Predisposizione per bifaccialità e mensole
Film per pop up; adesivi monomerici



predisposizione

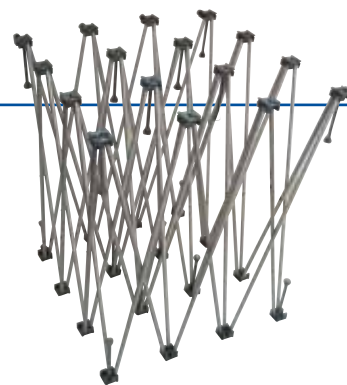

POP UP MAGNETICO MONOFACCIALE DRITTO

personalizzazione e creatività



Di nuova concezione POP UP DRITTO monofacciale in alluminio anodizzato, con telaio ad ombrello anti distorsione ed apertura facilitata. Altamente customizzabile grazie alla predisposizione per la bifaccialità. Le barre orizzontali superiori (6 sul 4X3, 5 sul 3X3, 4 sul 2X3) si fissano al telaio dotato di perni sporgenti. Quelle orizzontali inferiori adesive (4 sul 4X3, 3 sul 3X3, 2 sul 2X3) sono da applicare unicamente sul frontale.

Avvertenze Pannelli non stampabili neri su cui applicare l'adesivo compresi nel prezzo. Presentano una certa abbondanza rispetto alla grafica finale per essere calandrati; sono da rifilare a misura. Le barre in plastica orizzontali inferiori sono volutamente assenti sui lati, per conferire alla grafica una posizione naturale.

Plus Telaio anti distorsione, per grafiche precise al millimetro, apertura facilitata del telaio per consentire l'assemblaggio anche ad una singola persona. Il sistema di perni posto sul telaio consente l'inserimento delle fasce adesive orizzontali con precisione millimetrica, mentre sulla base sono posti i piedini regolabili per superare avvallamenti del pavimento. Prodotto predisposto alla bifaccialità. Compresi nel prezzo 2 faretti sulla versione 2X3; 3 sulla 3X3 e 4 sul 4X3.

Media Film per display da 300-350 my; adesivo monomerico (da applicare su pannello grafico in dotazione).



BARRE ORIZZONTALI CON INNESTO A PERNO

BARRE VERTICALI A PUNTA



STRUTTURE FLESSIBILI



Entry level per fondali e pareti
Con Trolley case rigida
Film per pop up; adesivi monomerici

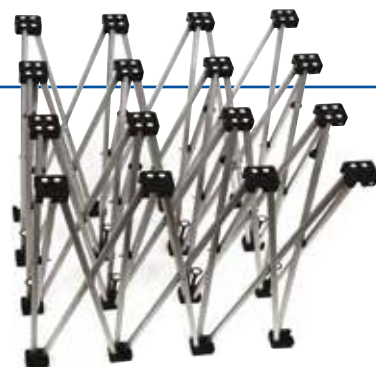

POP UP WITH TROLLEY CASE extra trasportabilità

Versione con borsa rigida POP UP monofacciale in alluminio anodizzato con telaio ad ombrello. Disponibile in versione 3X3 o 4X3 curva. 3 barre adesive orizzontali superiori con calamita a "T" rendono l'assemblaggio delle grafiche semplice. Le 3 orizzontali adesive inferiori prive di calamita, sono da applicare unicamente sul frontale del prodotto.

Avvertenze Pannelli non stampabili su cui applicare l'adesivo compresi nel prezzo. Presentano una certa abbondanza rispetto alla grafica finale per essere calandratati, sono da rifilare secondo le dimensioni di stampa. Le barre in plastica orizzontali inferiori sono volutamente assenti sui lati. Pannello grafico per la personalizzazione della borsa assente.

Plus La borsa circolare rigida si trasforma in banchetto promozionale personalizzabile con grafiche da H 79,5 X L 178 cm. La custodia personalizzabile rende il prodotto indicato per trasporti frequenti.

Media Film per display da 300-350 my; adesivo monomerico (da applicare su pannello grafico in dotazione).

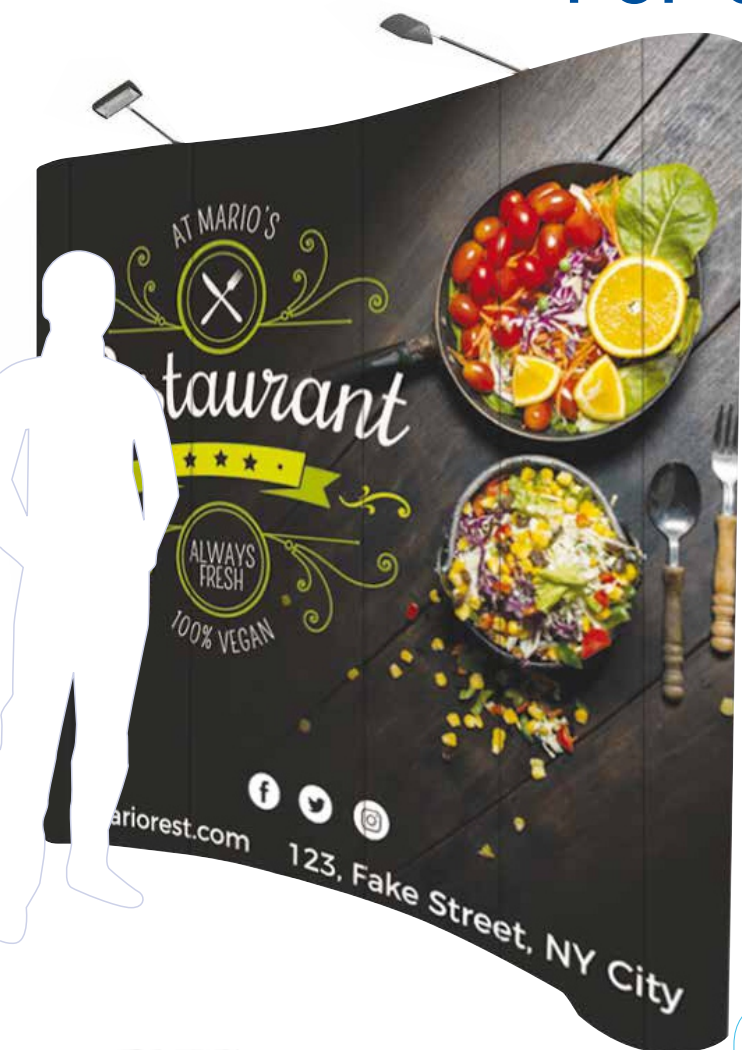

BARRE ORIZZONTALI CON INNESTO A "T"

BARRE VERTICALI SPORGENTI



STRUTTURE FLESSIBILI



Gazebo apribile con telaio ad ombrello
Basi verticali esagonali estensibili
Fiere e mercatini (da richiudere in caso di pioggia,
temporali, grandine o vento)



GAZEBO 3X3 MT

inseparabile compagno di fiere e mercatini

Prodotto di nuova generazione

Gazebo apribile con telaio ad ombrello in alluminio, poggiato su 4 aste verticali esagonali telescopiche in alluminio da 4 cm. Una leva rossa permette di impostare 4 altezze differenti. Sul tetto è posto un pennone sporgente 120 cm, per il deflusso dell'acqua. Il gazebo si chiude premendo le leve rosse a metà struttura riducendone l'altezza, per poi premere quelle appena sotto al telaio. A parte sono acquistabili le parti in tessuto e le traverse per le mezza pareti.

Optional da acquistare a parte

La parte perimetrale del tetto in Poliu retano da 300 denari è dotata di feltro, per il fissaggio ai 4 lati del telaio, oltre a potersi raccordare alle pareti inferiori. Volendo è possibile applicare fino a 3 pareti laterali. Una serie di strip in velcro sulla parte orizzontale consentono poi il fissaggio delle pareti laterali a telaio ed aste, mentre sulle 2 pareti verticali è presente una la cerniera. Volendo si possono allestire mezza pareti fissando prima la barra di sostegno e poi il rispettivo telo.

Precauzioni

Il prodotto nasce per eventi itineranti domestici da svolgersi con la bella stagione, per essere riposto in un luogo non umido ed aerato in inverno. La struttura non deve essere mai abbandonata. Qualora i teli dovessero bagnarsi, dovranno asciugare da aperti. In caso di pioggia o vento richiudere subito il prodotto. Con brezza leggera zavorrare o picchettare a terra la struttura.

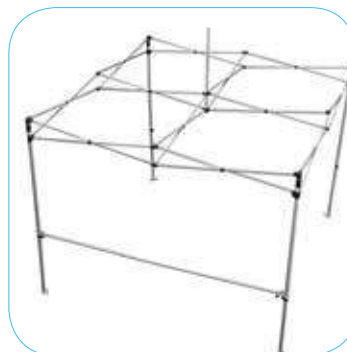
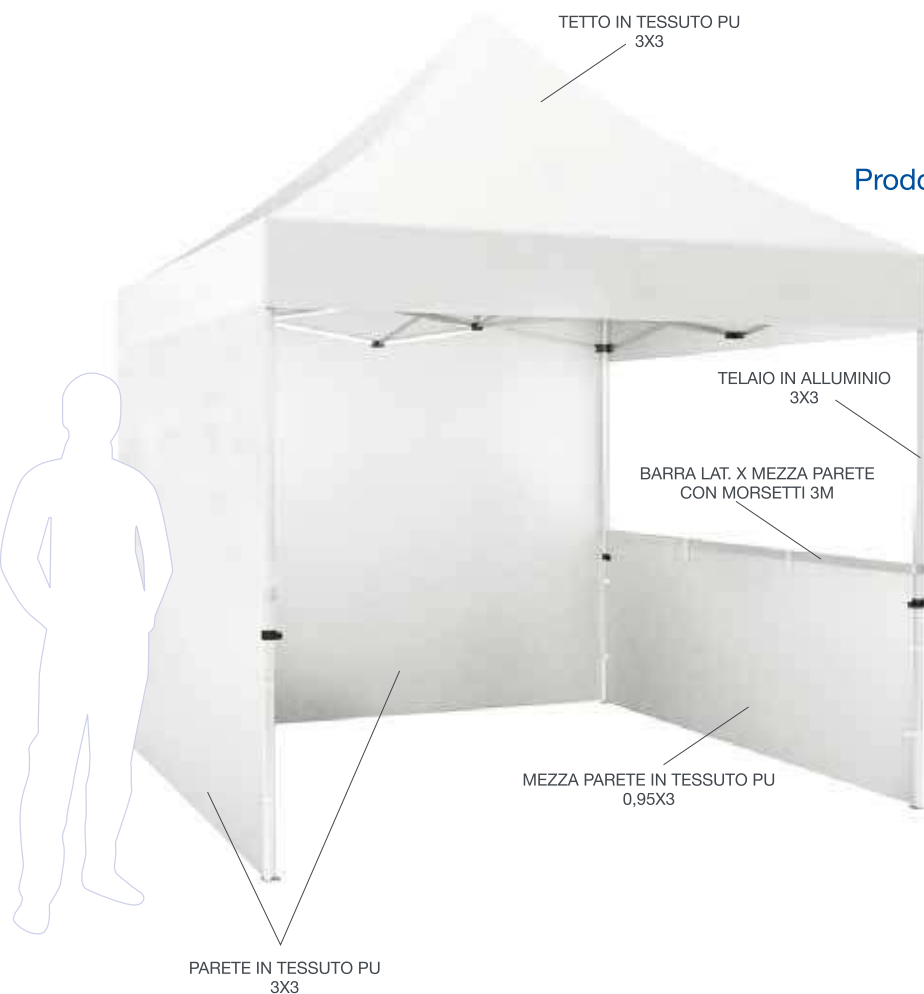

BASE VERTICALE ESAGONALE

TELAIO AD OMBRELLO



STRUTTURE FLESSIBILI



Gazebo apribile con telaio ad ombrello
Basi verticali esagonali estensibili
Fiere e mercatini (da richiudere in caso di pioggia,
temporali, grandine o vento)



GAZEBO 3X4,5 MT

inseparabile compagno di fiere e mercatini

Prodotto di nuova generazione

Gazebo apribile con telaio ad ombrello in alluminio, poggiato su 4 aste verticali esagonali telescopiche in alluminio da 4 cm. Una leva rossa permette di impostare 4 altezze differenti. Sul tetto sono posti 2 pennoni sporgenti 120 cm, per il deflusso dell'acqua. Il gazebo si chiude premendo le leve rosse a metà struttura riducendone l'altezza, per poi premere quelle appena sotto al telaio. A parte sono acquistabili le parti in tessuto e le traverse per le mezze pareti.

Optional da acquistare a parte

La parte perimetrale del tetto in Poliuretano da 300 denari è dotata di feltro, per il fissaggio ai 4 lati del telaio, oltre a potersi raccordare alle pareti inferiori. Volendo è possibile applicare fino a 3 pareti laterali. Una serie di strip in velcro sulla parte orizzontale consentono poi il fissaggio delle pareti laterali a telaio ed aste, mentre sulle 2 pareti verticali è presente una la cerniera. Volendo si possono allestire mezze pareti fissando prima la barra di sostegno e poi il rispettivo telo.

Precauzioni

Il prodotto nasce per eventi itineranti domestici da svolgersi con la bella stagione, per essere riposto in un luogo non umido ed aerato in inverno. La struttura non deve essere mai abbandonata. Qualora i teli dovessero bagnarsi, dovranno asciugare da aperti. In caso di pioggia o vento richiudere subito il prodotto. Con brezza leggera zavorrare o picchettare a terra la struttura.

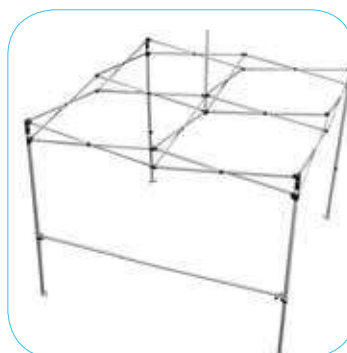
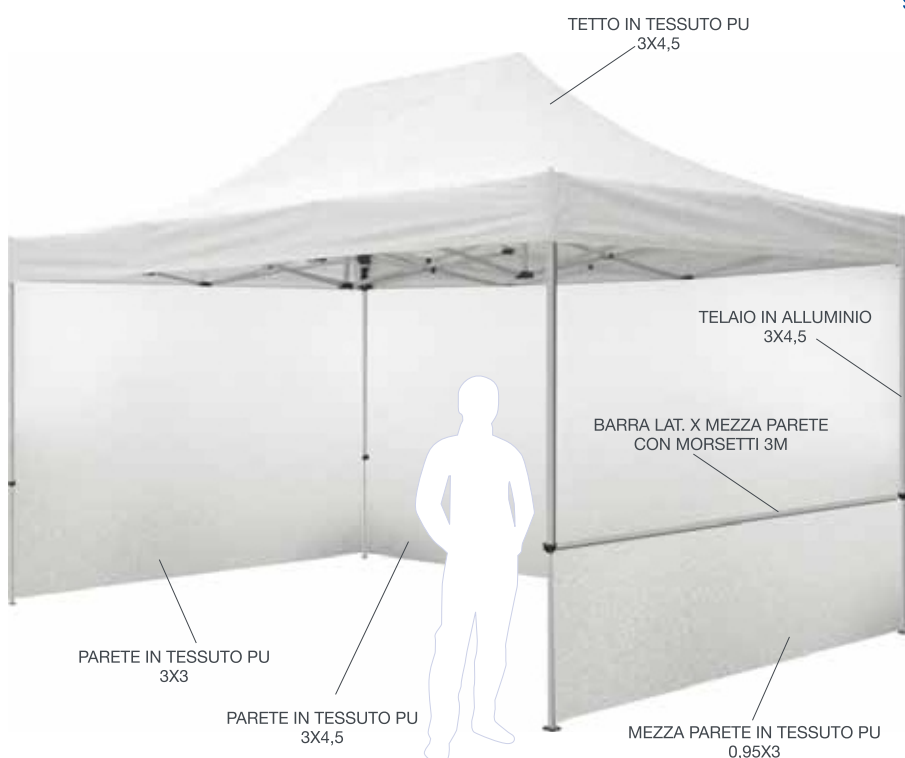

BASE VERTICALE ESAGONALE

TELAIO AD OMBRELLO

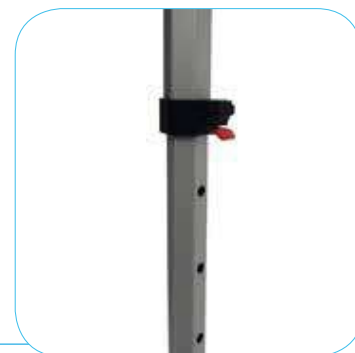

STRUTTURE FLESSIBILI



Promozioni di breve durata
Piano in PVC per contenuti leggeri
Adesivi monomerici coprenti

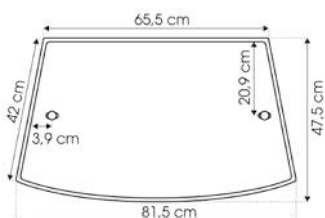

PROMOTIONAL DESK PVC classico intramontabile

In store promotion Banchetto promozionale in Pvc ad-in-castro. Ideale per dimostrazioni, degustazioni di prodotti leggeri, promozioni settimanali in supermercati e centri commerciali. Il costo contenuto consente tirature per catene e grandi gruppi, con un rapido ritorno sull'investimento. Non particolarmente indicato per un utilizzo ripetuto nel tempo.

Grande impatto visivo Personalizzabile a piacere su tutti i lati, colpisce l'attenzione grazie al crown superiore in grado di toccare i 201 cm.

Contenuti leggeri Grazie al ripiano intermedio ospita una grande mole di contenuti. I ripiani supportano contenuti dal peso non eccessivamente sostenuto.

Plus Articolo promozionale, estremamente capiente. Consente all'operatore di autogestire trasporto, montaggio e promozione, grazie alla facilità di assemblaggio ed al peso contenuto. Si compone di soli 9 pezzi, con due aste verticali in plastica che non si graffiano o schiacciano, al contrario dei prodotti tradizionali con tubolari in ferro.

Media Adesivi monomerici con retro coprente.



ROBUSTO E RESISTENTE

SEMPLICE DA ASSEMBLARE



STRUTTURE FLESSIBILI



Eventi e rassegne
Piano in legno per piccoli contenuti
Struttura pieghevole con 3 portabrochure



T DESK corner promozionale multifunzione

Protagonista della vostra comunicazione

Banchetto multiuso pieghevole di piccolo formato, ideato come stazione promozionale in grado sia di presentare contenuti, che di alloggiare flyer e promozioni. Una volta terminato l'evento, le due alette del piano si richiudono e il telaio si ripiega in pochi secondi nella borsa rigida da viaggio. Irrinunciabile nel caso di promozioni, campagne itineranti, rassegne e piccoli stand.

Piccolo gioiello di tecnica

La struttura è composta da un telaio pieghevole in ferro verniciato a polvere, dotato di 3 scomparti porta brochure A4. Sulla sommità è posto un graziosissimo top con spessore 1 cm, in formato 52x37 cm, con finitura betulla poro aperto.

Plus

Stazione promozionale in miniatura bella ed efficace, capace di promuovere piccoli contenuti non particolarmente strutturati. Il piano superiore consente di promuovere i vostri contenuti, mentre le 3 tasche inferiori permettono la fruizione di flyer e promozioni. La valigetta esterna da 25x43x32 cm, consente il trasporto in sicurezza, con ingombri super ridotti.

Media

Brochure A4.

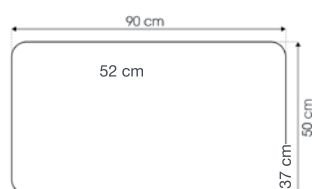

TELAIO PIEGHEVOLE
CON PORTABROCHURE

BLOCCO A SCATTO INFERIORE
DI SICUREZZA



STRUTTURE FLESSIBILI



Promozioni di media durata
Piano in legno per contenuti di media pesantezza
Adesivi monomerici coprenti



SMART DESK il nuovo che avanza

Per fiere ed eventi Banchetto promozionale autoportante con frontale in polipropilene cannettato grigio da 1 cm, collegato ai due ripiani mediante aggancio in velcro. Ideale per fiere ed eventi ripetuti nel tempo.

Elegante e raffinato Il prodotto è bello, a cominciare dal grazioso top nero in legno poro aperto con design a goccia.

Contenuti dal peso intermedio La struttura supporta prodotti più pesanti rispetto a PROMOTIONAL DESK. Il prodotto è privo di ripiano intermedio.

Plus Banchetto promozionale di nuova generazione, si compone di sole 3 parti: 2 piani orizzontali e pannello grafico verticale, consentendo a chiunque l'assemblaggio in 30 secondi. Il volume ridotto consente la spedizione per via aerea.

Media Adesivi monomerici con retro coprente.

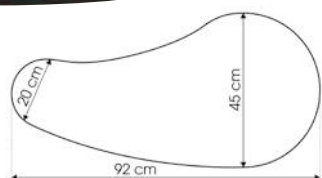

YouTube video tutorial sul montaggio



FACILE DA MONTARE



ACCOPPIAMENTO CON VELCRO



STRUTTURE FLESSIBILI



Promozioni ed esposizioni di media durata
Piano in MDF per contenuti estremamente pesanti
Adesivi monomerici e film per pop up



POP UP DESK INFINITY

postazione wide format

Telaio ad ombrello Banchetto con telaio ad ombrello wide format, composto da 34 pezzi, ideale per promozioni, fiere ed eventi. Utilizzabile come complemento frontale ai POP UP. Il formato superiore alla norma consente l'impiego di più operatori, come in una postazione mobile.

Plus Il telaio ad ombrello consente di riporre la struttura in pochissimo spazio. Di notevole pregio il top superiore nero in legno poro aperto.

Assemblaggio Aperto il telaio si applicano le 12 aste verticali, avendo cura di inserire prima la parte a punta in alto all'interno del cardine nero e successivamente la parte arrotondata inferiore. Si inseriscono le 4 barre curve sui lati per poi passare alle 6 barre concave più lunghe sul frontale e le 6 concave più corte sul retro. Si inseriscono i 2 ripiani orizzontali, il top in legno ed infine si applica la grafica con il magnetico adesivizzato.

Media Il magnetico adesivizzato è compreso nel prezzo, così come il pannello rigido di supporto in PVC non da stampa, su cui è possibile applicare adesivi monomerici. Il pannello, una volta calandrato, è da rifilare in base alle dimensioni di stampa. In alternativa è possibile acquistare un film per pop up da 250-300 my circa, da stampare.

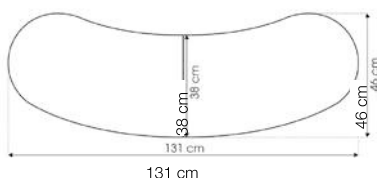

BARRE A SCATTO

STRUTTURA SOLIDA CON RIPIANI



STRUTTURE FLESSIBILI



Promozioni ed esposizioni permanenti
Piano in MDF super resistente
Adesivi monomerici coprenti



STRONG DESK

promo fino a 65 kg di peso

Lunga durata Banchetto multiuso autoportante con frontale in polipropilene cannettato bianco da 1,2 cm, fissato ai due ripiani orizzontali in MDF mediante 5 agganci a scatto, apposito sistema di scorrimento. Ideale per fiere ed eventi ripetuti nel tempo ed esposizioni permanenti.

Il più robusto della categoria Il ripiano superiore in MDF con spessore 2 cm supporta fino a 65 kg, per promozionare in sicurezza qualsiasi tipo di oggetto, ad esempio BIMBY, gelatiere, macchinette per caffè, schermi e molto altro ancora.

Disponibile ripiano intermedio optional con portata 30 kg.

Plus Banchetto promozionale ad alta tenuta di nuova generazione. Si compone di sole 3 parti: 2 piani orizzontali ed il pannello grafico verticale, per assemblare il prodotto in 30 secondi. Il volume ridotto consente la spedizione per via aerea.

Media Adesivi monomerici con retro coprente.

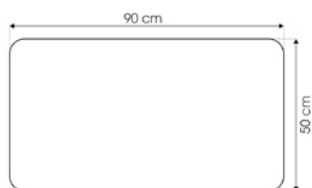
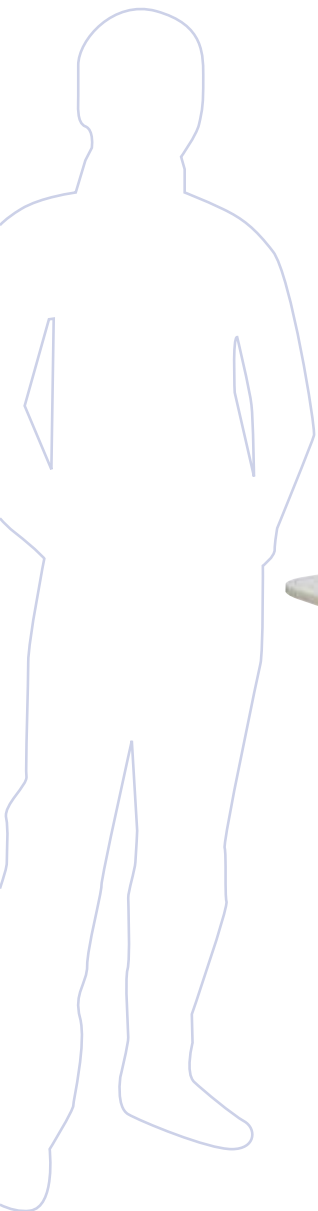

INSERIMENTO PER SCORRIMENTO

FISSAGGIO A SCATTO



STRUTTURE FLESSIBILI



Eventi e rassegne
Struttura 100% legno
Lunghissima durata



WOOD PODIUM

rende speciale ogni presentazione

100% legno Podio in legno di faggio, utilizzabile come banco per presentazioni e conferenze, ma anche come punto di accoglienza. Ideale in zone come hall, hotel, centri conferenze, università, sale polivalenti, punti di smistamento, zone di ingresso e punti di registrazione. L'inclinazione a 15 gradi del piano frontale è studiata in maniera ergonomica, per consentire al relatore di mantenere una postura corretta. Sempre sul piano inclinato da 60 x 41 cm (con luce utile per i contenuti 59,5 x 37,5 cm) è presente un foro per il posizionamento del microfono; cui si abbina un ripiano inferiore da 50 x 20 cm per il posizionamento di eventuali contenuti.

Grafica personalizzabile Sotto al piano frontale è posta una bacchetta lunga 59,7 cm, su cui è possibile far scorrere grafiche realizzate con carta molto strutturata o film (dimensioni finali di stampa L 59,5 x H 100 cm). La barra non supporta banner.

Facile da montare La struttura si compone di soli 6 pezzi: i due montanti laterali, la base, il ripiano intermedio, il piano di appoggio ed un pannello verticale frontale. Le varie parti sono raccordate da dispositivi di giunzione ferramenta ad eccentrico. I pannelli in legno da 15 mm, garantiscono robustezza e tenuta.

Plus Prodotto ecologico in legno, contraddistinto dal design raffinato. Utilizzabile pressoché all'infinito, coniuga ingombro ridotto e maneggevolezza.

Media Presentazioni e contenuti.



PIANO A 15° ERGONOMICO

BARRA PER FILM O CARTE



STRUTTURE FLESSIBILI



Promozioni ed esposizioni permanenti
Piano in legno per contenuti estremamente pesanti
Adesivi monomerici coprenti o stampa diretta UV



CONVEX DESK

riutilizzabile all'infinito

Banchetto multifunzione Banchetto pieghevole con telaio autoportante in alluminio anodizzato, composto da sole 3 parti.

Il top superiore da 2 cm in legno supporta 20 kg, il ripiano intermedio da 1 cm in truciolato gofrato bianco supporta 6 kg. È ideale per rassegne, eventi itineranti e fiere. I tre piani verticali sono uniti da guide a scorrimento, per consentire l'assemblaggio in soli 30 secondi.

Plus Di impatto estetico notevole, grazie al top in legno ed alla struttura in alluminio anodizzato. Grazie alle guide laterali scorrevoli in acciaio, i 3-segimenti frontali sono apribili; mentre le pareti in Forex inscritte nel telaio sono personalizzabili. Volendo è possibile stampare direttamente UV i pannelli. Prodotto solido riutilizzabile all'infinito: dentro l'imballo in cartone sono poste le istruzioni per la sostituzione dei pannelli in Forex. Borsa in nylon optional. Prodotto garantito 3 anni.

Assemblaggio Si procede aprendo il tavolo, per posizionare il ripiano intermedio sostenuto sul fondo da un cavo in acciaio. Infine si posa il top facendo in modo che i 4 fori posti sul telaio combacino con le sporgenze nere del piano in legno.

Media Adesivi coprenti; stampa UV.

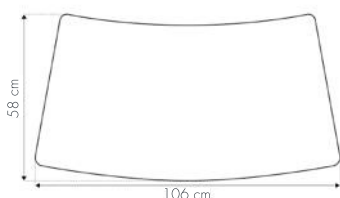

VISTA DA DIETRO

GUIDE LATERALI SCORREVOLI



STRUTTURE FLESSIBILI



Promozioni ed esposizioni permanenti
Piano in legno con ante richiudibili a chiave
Adesivi monomerici coprenti o stampa diretta UV



SECURITY DESK con chiusura di sicurezza

Sicurezza e lunga durata Banchetto pieghevole con telaio autoportante ed ante scorrevoli poste sul retro, richiudibili a chiave. Il top superiore da 1,5 cm in legno supporta 20 kg, il ripiano intermedio da 1,5 cm in truciolato goffrato bianco supporta 10 kg. È ideale per rassegne, eventi itineranti e fiere. La chiusura di sicurezza consente di riporre in modo sicuro i contenuti.

Plus Banchetto multifunzione estremamente raffinato, grazie al top in legno ed alla struttura in alluminio anodizzato. Grazie agli oltre 27 kg di peso può essere utilizzato ovunque. La chiusura con chiave rende il prodotto sicuro, il top superiore è fissato al telaio da due stantuffi a scatto, per evitare furti ed impedire che il piano si sposti dalla propria sede. Le 3 pareti in Forex da 3 mm inscritte nel telaio sono personalizzabili. Volendo è possibile stampare direttamente UV i pannelli (eventualmente anche inserire forex da 5 mm). Prodotto solido riutilizzabile. Borsa in nylon compresa nel prezzo.

Assemblaggio Si procede aprendo il telaio portante con i due laterali. Si inserisce la staffa inferiore a semicerchio, il pannello frontale e la staffa superiore. Si posizionando i due piani orizzontali bianchi. Si svita la staffa posteriore superiore, si inseriscono i due pannelli scorrevoli e poi la si riposiziona. Infine si posiziona in top in legno.

Media Adesivi coprenti; stampa UV.

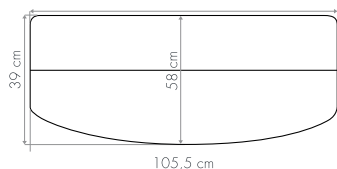

SPORTELLI E CHIUSURA DI SICUREZZA

GRAFICHE ESTRAIBILI



STRUTTURE FLESSIBILI



Struttura in fibra di vetro con base metallica
Applicazioni indoor promozionali e di media durata
Borsa in nylon
Tessuti flag

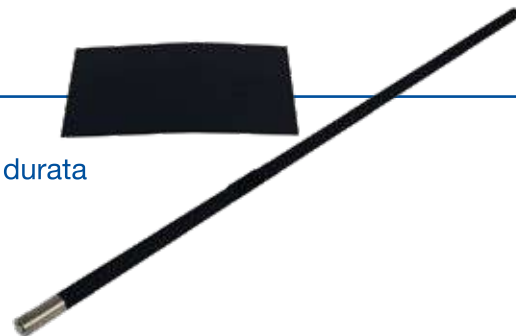

FLAG WITH FOOT di piccolo formato con base

Comprensiva di base Bandiera in fibra di vetro composta da asta telescopica a 4 segmenti e base metallica nera in ferro verniciato a polvere 30X21 cm. L'asta lunga 240 cm, è ideale per applicazioni indoor promozionali di breve e media durata. Facile da trasportare, risulta indicata anche per eventi itineranti. Rispetto alle bandiere standard, la base è compresa nel prezzo. Sull'asta, a circa 30 cm da terra è presente un nastro in feltro da 5 cm, per il fissaggio delle grafiche in tessuto. Una volta applicata la grafica in tessuto, a seconda dei modelli, la bandiera risulterà alta da terra 175 o 225 cm.

Plus Facile da trasportare, semplicissima da montare. Rispetto ai prodotti forniti sul mercato, la bandiera è venduta con base. I pezzi telescopici dell'asta rimangono racchiusi all'interno dell'ultimo segmento, evitando danneggiamenti durante il trasporto.

Assemblaggio Si procede sfilando il tappo di protezione dall'asta verticale, facendo uscire i 4 segmenti telescopici. Si utilizza la vite posta sul fondo dell'asta verticale, per fissare la bandiera alla base.

Media Tessuti flag.



base compresa nel prezzo



esempi di soluzioni ottenibili in base al tensionamento dell'ultimo segmento della bandiera



TELESCOPICA



BASE COMPRESA NEL PREZZO



STRUTTURE FLESSIBILI



Struttura leggera in ferro e plastica
Applicazioni promozionali outdoor
Tessuti flag



FLAG 3 M

ideata per il promozionale

Entry level Bandiera entry level con altezza regolabile fino a 3 m. Elemento di arredo indispensabile all'interno di piccoli stand; grazie al prezzo contenuto, è indicata per grandi tirature ed eventi promozionali come sagre, fiere e rassegne.

È composta da zavorra quadrata con lato di 35 cm in ABS pressofuso riempibile, (9,5 kg se riempita ad acqua) asta verticale telescopica in metallo con diametro max 3,5 cm ed ingombro minimo 167 cm. Asta orizzontale scorrevole in plastica con anti sfilo esterno da 84 cm, spessore 0,6 cm e costa 1,5 cm.

Plus Coniuga trasportabilità e visibilità. Il formato da 3 mt rende il prodotto ben visibile nel caso di applicazioni indoor, garantendo la stabilità grazie alla base riempibile. Il costo contenuto la rende accessibile a tutte le tasche. Semplicissima da montare, è pronta in soli 30 secondi.

Assemblaggio Svitando il coperchio superiore dell'asta verticale si estrae quella orizzontale da fare scorrere sul perno superiore. Si procede infine inserendo l'asta all'interno della zavorra. Disponibili on line cartamodello e video tutorial.

Media Tessuti flag.



PERNO SCORREVOLE

SNODO TELESCOPICO



STRUTTURE FLESSIBILI



Struttura in alluminio con ultimo segmento
in fibra di vetro
Applicazioni indoor
Applicazioni outdoor di breve durata
Privo di borsa
Tessuti flag

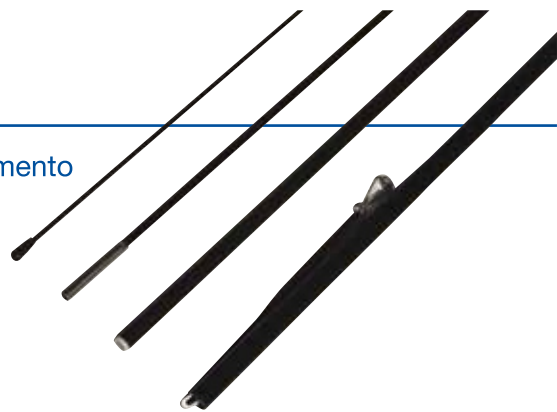

FLAG ALUMINIUM conveniente con sacca economica

Alluminio e fibra di vetro Bandiera composta da segmenti ad innesto neri in alluminio, ad esclusione di quello sommitale in fibra di vetro. Disponibile in 4 lunghezze differenti. Utilizzabile per applicazioni sia indoor di lunga durata che outdoor di media durata. Il tessuto viene fissato all'asta mediante gancio e cordino elastico. Il segmento inferiore di innesto con la base presenta diametro interno 1,7 cm. Tutti i formati sono composti da 4 pz, ad esclusione del modello XL con 5 pezzi. L'ultimo segmento in fibra di vetro è lungo 90 cm sui due modelli più piccoli e 115 sui restanti due. Fra un segmento e l'altro è posta una giuntura semplice in plastica bianca.

Una sola asta, diverse soluzioni

Il segmento sommitale di ogni bandiera è in fibra di vetro, per creare soluzioni finali con punta a "goccia" o a "pinna d'orca".

Plus

La struttura in alluminio garantisce maggiore resistenza e durata rispetto alla tradizionale fibra di vetro.

Assemblaggio

Una volta selezionato il formato, si scarica il cartamodello, per realizzare la versione a "goccia" o a "pinna d'orca". Si acquistano a parte il tessuto da stampa, la fettuccia di rinforzo asola e la base. Sacca semplice in dotazione; per alloggiare grafiche e base, è necessario acquistare a parte la sacca contenitiva esterna.

Media

Tessuti flag.

RACCORDO SEGMENTI IN PLASTICA



AGGANCIAMENTO TESSUTO



basi da acquistare a parte



esempi di soluzioni ottenibili
in base al tensionamento
dell'ultimo segmento della bandiera



STRUTTURE FLESSIBILI



Struttura 100% alluminio
Applicazioni indoor
Applicazioni outdoor di lunghissima durata
Borsa morbida imbottita + fettuccia nera
per rinforzo asola
Tessuti flag



SQUARE BANNER rettangolare top di gamma

Super resistente Bandiera composta da palo verticale con segmenti ad innesto neri in alluminio ed asta orizzontale in ferro con parte finale ad angolo retto. Disponibile in 3 formati differenti. Utilizzabile per applicazioni sia indoor che outdoor di lunghissima durata. Il tessuto viene fissato all'asta mediante gancio e cordino elastico. Il segmento inferiore di innesto con la base presenta diametro interno 1,7 cm. Il formato L presenta asta verticale a 4 segmenti da 445 cm ed orizzontale da 87, il formato M presenta asta verticale a 3 segmenti da 345 cm ed orizzontale da 78 cm, il formato S presenta asta verticale a 2 segmenti da 232 cm ed orizzontale da 62 cm. Fra un segmento verticale e l'altro è posta una giuntura top di gamma in alluminio rinforzato.

Ultra accessoriata Questa tipologia di flag soddisfa i palati dei clienti più esigenti, a cominciare dalla struttura tutta in metallo per consentire applicazioni di lunghissima durata. I segmenti della bandiera con diametro maggiorato, consentono performance superiori. La forma ad angolo retto della bandiera consente di realizzare grafiche particolarmente semplici, veloci da cucire ed assemblare.

Plus Gli snodi rinforzati in acciaio, fettuccia di rinforzo e borsa semi imbottita, rendono questo prodotto super accessoriato.

Assemblaggio Una volta selezionato il formato, si scarica il cartamodello e si acquista la base.

Media Tessuti flag.



AGGANCIO TESSUTO

RACCORDI RINFORZATI IN ACCIAIO



STRUTTURE RIGIDE



Base chiusa con vite di sicurezza
Ferro verniciato a polvere
Pannelli compresi fra 10 e 15 mm
Grafiche max L 100 X H 180 (utilizzando 2 basi)

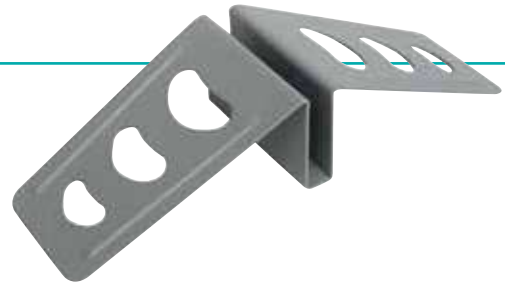

FALCON 30

moderno di piccolo formato

Design accattivante Base triangolare di piccolo formato in ferro verniciato a polvere, con frontale da 10 cm e base di appoggio lunga 30 cm. Su ogni lato sono presenti 3 fori triangolari, cui si aggiungono 2 guide sporgenti, per fornire carattere al prodotto. Una vite posta al centro della base consente di fissare il pannello grafico, non compreso nel prezzo, alla struttura. Si tratta di un prodotto da acquistare sempre in coppia, per realizzare applicazioni di piccolo e medio formato, visto il peso contenuto di 600 g. Il profilo della struttura copre 6,5 cm di grafica, nella parte inferiore del pannello.

Formati supportati Supporta pannelli con spessore massimo 15 cm. La vite posta nella parte centrale della base riesce a stringere pannelli fino a 10 mm, motivo per cui è bene non scendere al di sotto di tale limite.

Dimensione massima del pannello Supporta grafiche fino a L 100 X H 180, utilizzando due basi. Nel caso di applicazioni superiori al metro in lunghezza, è bene impiegare un numero di basi più elevato, posizionandole ad intervalli di 40-50 cm.

Media Pannelli morbidi compresi fra 10 e 15 mm, forati direttamente dalla vite di sicurezza posta a metà del piano. Prima di esporre il prodotto, verificare tipologia e flessibilità del pannello da utilizzare.

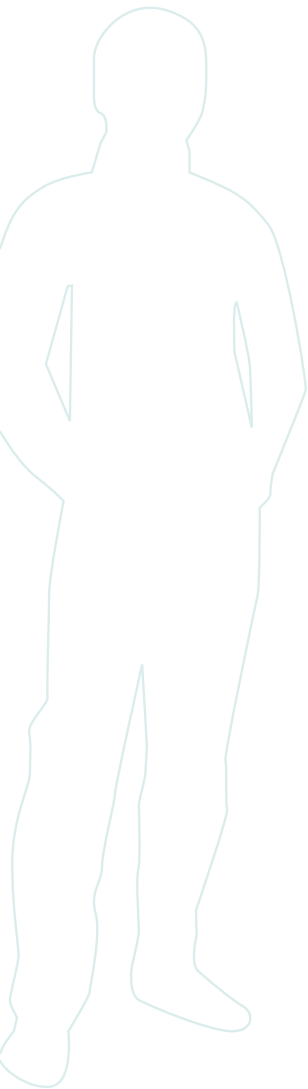

VITE DI SICUREZZA



DESIGN MODERNO



STRUTTURE RIGIDE



Base a pressione
Plexiglass lavorato a laser
Pannelli da 19 mm
Grafiche max L 120 x H 200



LUNA essenziale ed elegante

Plexiglass trasparente Coppia di piedini in plexiglass con design a mezzaluna. L'innesto centrale a lisca di pesce, consente l'inserimento a pressione del pannello grafico non incluso nel prezzo. La base leggermente ricurva alle due estremità garantisce una perfetta adesione al terreno.

Liner protettivo Liner protettivo antigraffio da rimuovere, posto su entrambi i lati delle basi.

Dimensione massima del pannello La coppia sorregge pannelli fino a L 120 X H 200 cm. Volendo è possibile utilizzare più basi per sorreggere veri e propri fondali.

Plus Il successo del prodotto è garantito dalla bellissima base in plexiglass trasparente ergonomica, lavorata al laser. L'assemblaggio semplificato, privo di viti, costituisce il punto di forza del prodotto.

Media La base supporta pannelli al 19 mm. Prima di esporre il prodotto, verificare tipologia e flessibilità del pannello da utilizzare.



INSERTO A LISCA DI PESCE



TRASPARENTE ED ELEGANTE

STRUTTURE RIGIDE



Base con viti autofilettanti
Ferro verniciato a polvere
Pannelli compresi fra 10 e 16 mm
Grafiche max L 100 x H 180 cm

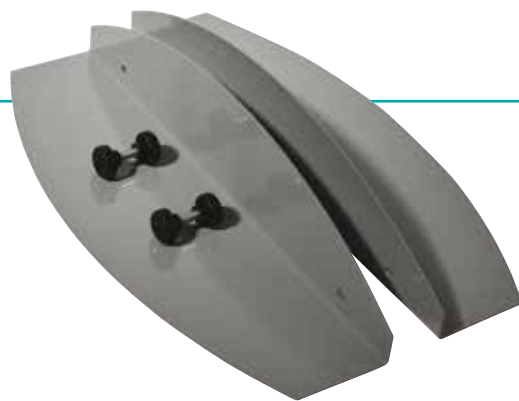

GIAMBY

affidabile da sempre



Ferro verniciato a polvere Coppia di piedini a "L" in ferro verniciato a polvere, raccordati da due viti con pomelli filettati. Base stabile e pratica in grado di fissare il pannello grafico, non incluso nel prezzo, senza doverlo forare. La parte inferiore di ciascun piedino è munita di 4 feltrini antigraffio. La mezzaluna verticale del profilo copre gli ultimi 10 cm grafica.

Formati supportati Supporta pannelli con spessore compreso fra 10 e 16 mm.

Dimensione massima del pannello Sorregge pannelli fino a L 100 X H 180 cm (utilizzando pannelli con spessore 16 mm più rigidi rispetto al 10 mm). Volendo è possibile utilizzare più basi per sorreggere veri e propri fondali.

Plus Soluzione dal costo contenuto ma dalle grandi potenzialità: adatta sia per esposizioni di breve durata che per esposizioni permanenti; è rapidissima da montare e supporta pannelli di dimensioni variabili.

Media Pannelli compresi fra 10 e 16 mm. Su schiumati da 10 mm è consigliata la bordatura laterale per prevenire flessioni del supporto. Prima di esporre il prodotto verificare tipologia e flessibilità del pannello da utilizzare.



VITI CON POMELLI FILETTATI



DESIGN A MEZZALUNA

STRUTTURE RIGIDE



Base con viti passanti
Finitura grigio RAL 9006
Pannelli fino a 20 mm
Grafiche max L a piacere x H 180 cm



DELTAW 2 top di gamma

Il più strutturato della categoria

Base triangolare in ferro grigio RAL 9006 verniciato a polvere, con trattamento antiruggine. La forma triangolare consente un perfetto bilanciamento, mentre le due viti celate all'interno del prodotto, rendono il frontale di estrema pulizia estetica. Il pannello grafico, non incluso nel prezzo, viene forato per consentire il passaggio delle viti, costituendo un'ulteriore sicurezza. Si tratta del prodotto più indicato per applicazioni voluminose e pesanti. Il profilo della struttura copre 10 cm di grafica nella parte inferiore del pannello.

Formati supportati

Supporta pannelli con spessore massimo 20 mm.

Dimensione massima del pannello

Ciascuna base sorregge pannelli con L a piacere X H 180. Volendo è possibile utilizzare più basi per sorreggere fondali fino a 3 mt.

Plus

Esteticamente gradevole, si configura come prodotto più resistente della categoria. La disponibilità in 3 formati intercetta le richieste dei clienti finali.

Media

Pannelli fino a 20 mm. Su schiumati da 10 mm è consigliata la bordatura laterale per prevenire flessioni del supporto. Prima di esporre il prodotto verificare tipologia e flessibilità del pannello da utilizzare.

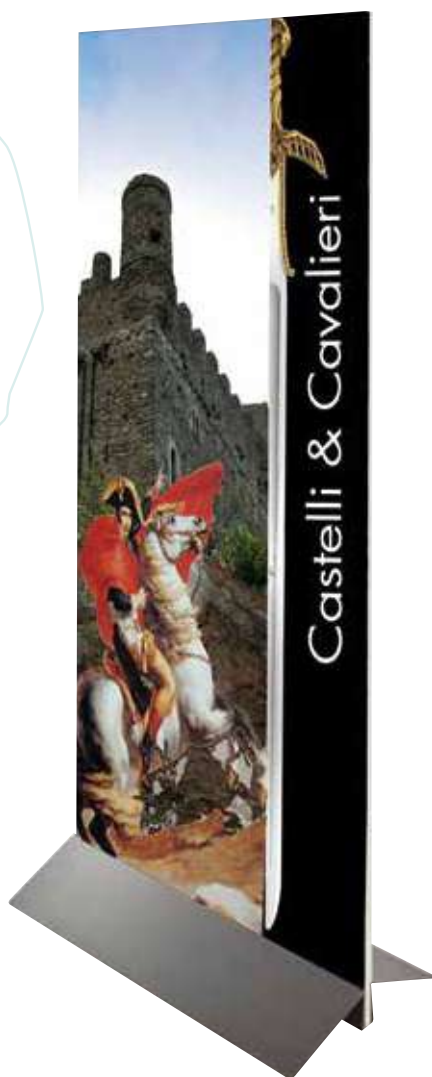
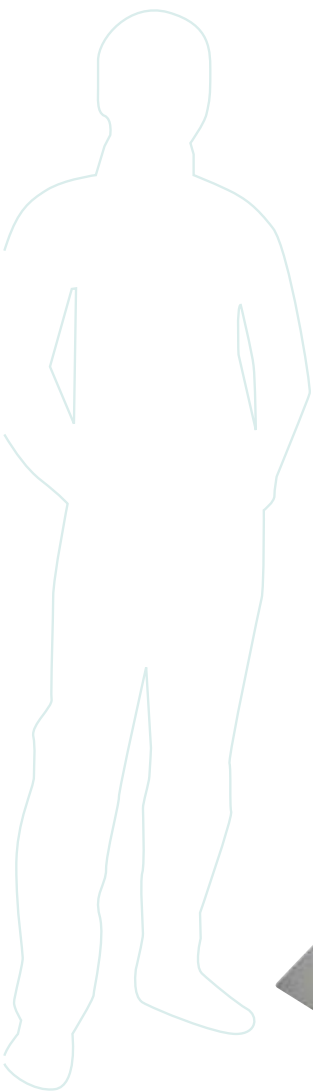

VITI FILETTATE



FORARE IL PANNELLO

TOLLERANZA PER I FORI

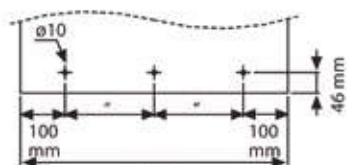

modelli da 60, 80 e 100 cm



STRUTTURE RIGIDE



Mini totem autoportante in alluminio anodizzato
Inserimento grafiche a scorrimento
Pannelli da 2 mm

(versione light)

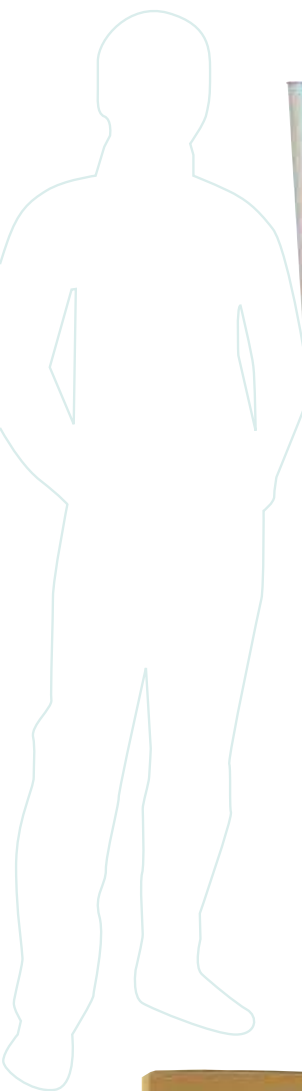

Comprensivo di pannelli



EASY TOTEM

di piccolo formato, subito pronto

Utilizzabile ovunque Totem bifacciale da 170 cm in alluminio anodizzato, disponibile con pannello grafico da 50 o 60 cm. Ideato per applicazioni indoor ove sia necessario veicolare contenuti in uno spazio ristretto, come autosaloni, negozi per parrucchieri o centri commerciali. Si compone di 7 elementi: base ovale, cappelliera ellittica, gruppo aste verticali con telaio già assemblato, cui si aggiungono 2 pannelli bianchi e 2 fogli trasparenti antigraffio. Le basi sono provviste di zoccolo interno salva tempo in forex, con invito per l'inserimento in squadro del telaio. Prodotto disponibile anche in versione elettrificata, con cavo, spina e luci comprese nel prezzo.

Facile inserimento delle grafiche È possibile applicare l'adesivo direttamente sui pannelli bianchi, oppure inserire per scorrimento film o carte.

Plus Prodotto raffinato, poco ingombrante. La parte verticale già assemblata consente un gran risparmio di tempo, così come la guida a rilievo in forex posta sulle basi. Pannelli e fogli protettivi già compresi nel prezzo, non rallentano le operazioni di stampa e finishing. Due fori posti sulla cappelliera agevolano la ventilazione sulla versione elettrificata. Sotto la base sono presenti 6 spessori per consentire lo spazio di uscita del cavo di alimentazione.

Media Pannelli in PVC da 2 mm; opalino da 2 mm.



COMPATTO E RAFFINATO

GRAFICHE INSERITE PER SCORRIMENTO



STRUTTURE RIGIDE



Totem autoportante in alluminio anodizzato
Inserimento grafiche a scorrimento
Pannelli da 3-2 mm

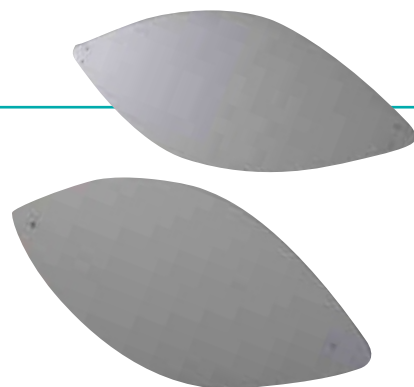

TOTEM DISPLAY EXCELSIOR

eleganza e praticità

Facile da montare Totem bifacciale in alluminio anodizzato, robusto ed elegante, utilizzabile sia in ambienti indoor che outdoor. Si compone di soli 4 elementi: base ellittica da 5 mm di spessore, cappelliera superiore da 3 mm e due profili laterali.

Inserimento grafiche Due guide laterali poste sui profili verticali consentono l'inserimento dei pannelli grafici non inclusi nel prezzo (L85 cm x H200 cm).

Tassellabile Due fori nascosti all'interno della base consentono il tassellamento al terreno.

Plus Prodotto dal grande impatto visivo, grazie ai 2 metri di altezza. La cappelliera superiore preserva le grafiche dagli agenti climatici. Il design raffinato della base ellittica conferisce al prodotto un fascino unico.

Media Pannelli in PVC da 3 mm; opalino da 2 mm.



Pannelli non inclusi



PROFILO PER
INSERIMENTO PANNELLI



DESIGN CURATO



STRUTTURE RIGIDE



Totem autoportante in alluminio anodizzato
Inserimento grafiche mediante cornice a scatto
Film backlit o trasparenti



TOTEM LIGHT

soluzione luminosa
top di gamma.

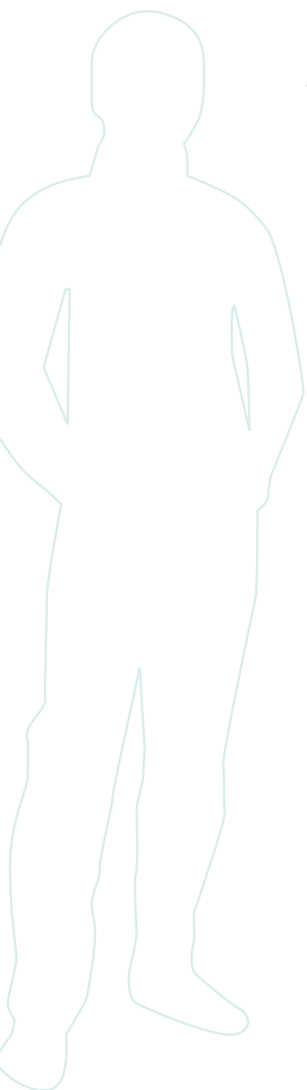

Elettrificato top di gamma Totem bifacciale luminoso da 170 cm in alluminio anodizzato, con pannello grafico da 80 cm. Progettato per applicazioni indoor, si compone di 10 parti: base e cappelliera, telaio centrale, 2 pannelli opalini non da stampa, 2 fogli protettivi trasparenti, 2 luci da 58w, oltre alla spina con prolunga. Le basi sono provviste di zoccolo interno salva tempo in Forex, con invito per l'inserimento in squadra del telaio.

Pensato per la sostituzione delle grafiche La vera novità di questo totem è rappresentata dall'inserimento delle grafiche mediante cornice a scatto. Ciò consente di risparmiare tempo in fase di centatura della grafica, senza bisogno di inserire il consumabile dentro al telaio. Un secondo accorgimento è rappresentato dai fogli protettivi fissati su un lato al telaio e dall'altro richiudibili in maniera impeccabile, grazie al magnetico posto lungo il perimetro, in grado di fissare il prodotto in modo ermetico e preciso alla struttura.

Plus Prodotto indispensabile nel caso di utilizzo frequente e ripetuto nel tempo. Consente un cambio grafiche ultra rapido, senza il rischio che il foglio protettivo trasparente non sia in squadra o cada.

Media Film backlit o trasparenti.



2 LUCI VERTICALI DA 58 w

CORNICE CON MAGNETICO



STRUTTURE RIGIDE



Colonna espositiva
Pieghevole autobloccante
4 ripiani e luce superiore
Prodotti e contenuti promozionali



PROMO TOWER

nuovi spazi espositivi
per i vostri contenuti

Alta capienza e sicurezza Colonna espositiva pieghevole in alluminio argentato, indispensabile per promuovere i vostri prodotti all'interno di fiere, eventi o rassegne. Da chiuso occupa soli 57 cm per lato, con altezza massima 20 cm, per raggiungere i 206 cm da aperto. 4 ripiani interni distanziati di 50 cm, con 47 cm di diametro, consentono di promuovere qualsiasi contenuto di media pesantezza. Gli ultimi due ripiani sono in opalino, mentre i primi due sono trasparenti, per far passare la luce a LED da 3w posta su faretto spot superiore.

Composizione Si procede tirando la colonna autobloccante. Si estraggono dalla sacca i 16 pannelli trasparenti 39,5 x H 50,6 cm fissando il magnetico compreso nel prezzo sul lato lungo. Si inseriscono i pannelli sul palo verticale della colonna anche essa dotata di magnetico, per impedire che i contenuti promozionali possano essere rubati. Volendo è possibile applicare delle grafiche adesive sui pannelli, per promuovere la propria attività

Plus In meno di 15 minuti si ottiene una torretta altamente capiente partendo da un prodotto chiuso estremamente compatto. È possibile presentare i propri prodotti in maniera sicura, protetti da un foglio in pet da 300 my. Prodotto elettrificato, dotato di pulsante di accensione. Istruzioni presenti all'interno della custodia.

Media Contenuti promozionali.

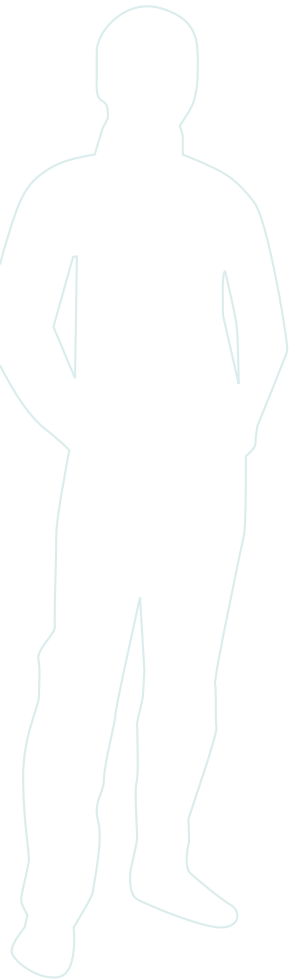

MAGNETICO DA APPLICARE SU LATO VERTICALE

SUPPORTO PER OGGETTISTICA



STRUTTURE RIGIDE



Tabella informativa fissa in A4 ed A3
Apertura magnetica
Cornice non ruotabile su base fissa
Carte fotografiche e film



INFO MAG per gli amanti del design

Forza magnetica Tabella informativa con cornice verticale, progettata per applicazioni indoor, disponibile in formato A4 ed A3. Composta da una cornice in plexiglass an tiriflesso che si innesta mediante forza magnetica sulla graziosissima asta verticale ricurva in ferro verniciato a polvere. Dotata di base raffinata sempre in ferro verniciato a polvere con tappi inferiori antigraffio.

Design minimal Prodotto dalla struttura minimal, in grado di appagare i palati più raffinati, stanchi delle solite cornici informative. La tabella curva dona slancio e leggerezza, abbinata alla base trapezoidale. Progettata per spazi moderni, all'interno di banche, hotel, concessionarie e centri direzionali.

Plus Frontale in plexiglass con magnetico, per un cambio grafiche immediato e ripetuto nel tempo. Diversamente dalle cornici a scatto, non si rovina sugli angoli dei profili. Montaggio con bulloni ultra rapido, in soli 40 secondi. Prodotto garantito 3 anni.

Media Carte fotografiche e film.

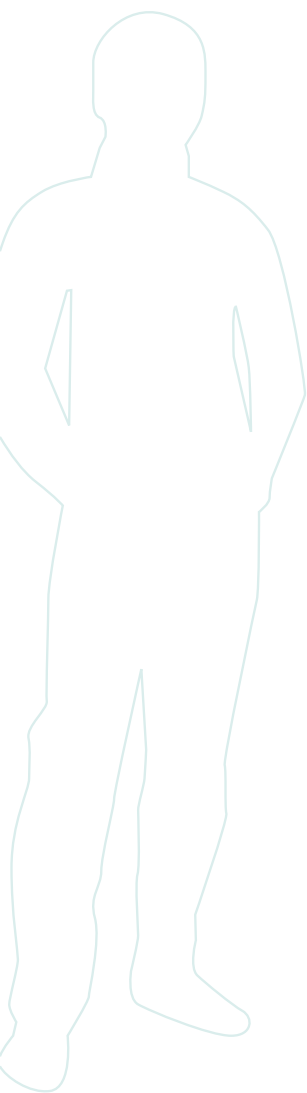

A4
109 cm

A3
111,5 cm



APERTURA MAGNETICA
ULTRA RAPIDA

DESIGN MODERNO E RAFFINATO



STRUTTURE RIGIDE



Tabella informativa fissa in A4 ed A3
Apertura a scatto
Cornice ruotabile
Carte fotografiche e film

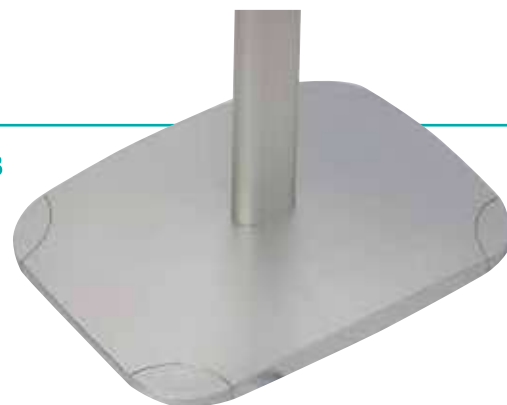

INFO MINIDESK DECORATIVE

cornice ruotabile



Orientabile a piacere Tabella informativa con cornice orientabile, disponibile nei formati A3 ed A4. Composta da una cornice a scatto innestata su asta verticale in alluminio anodizzato e base in plastica argentata. Ideale all'ingresso di attività, ristoranti, negozi, all'interno di uffici, ospedali ed enti; oppure al fianco di prodotti da presentare. Il contrappeso sotto alla base, impedisce il ribaltamento. La rotella in plastica sul retro, consente il posizionamento della cornice sia in orizzontale che verticale. Sotto la base sono posti 4 spessori anti-graffio. Film protettivo trasparente per le grafiche compreso nel prezzo. Prodotto garantito 3 anni.

Cornice da 25 mm Elegantissima cornice a scatto in alluminio anodizzato, con solido profilo da 25 mm ed angolari stondati in plastica cromata.

Leggibilità impeccabile L'inclinazione a 55° della cornice, consente la perfetta visibilità dei contenuti.

Plus La possibilità di ruotare la cornice, consente il dimezzamento dei prodotti a stock. La base raffinata rende il prodotto adatto in qualunque contesto. La zavorra metallica celata all'interno della base, previene il ribaltamento della struttura.

Media Carte fotografiche e film.



A4
100 cm (vert)
96,4 cm (orizz)

A3
120 cm (vert)
115 cm (orizz)

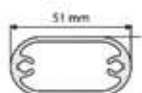

PROFILI A SCATTO

CORNICE ROTANTE

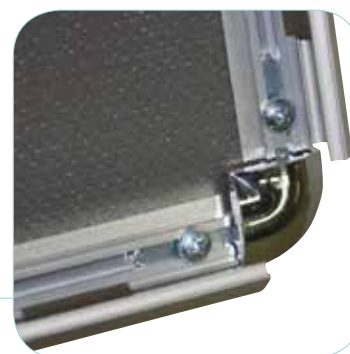

STRUTTURE RIGIDE



Tabella informativa telescopica in A4 ed A3
Apertura a scatto
Cornice ruotabile e base telescopica
Carte fotografiche e film



MENUBOARD EXTEND

cornice ruotabile ed inclinabile



Non plus ultra Tabella informativa top di gamma, con cornice orientabile ed asta telescopica regolabile, disponibile in formato A3 ed A4. Composta da una cornice a scatto da 32 mm innestata su asta verticale telescopica da 3,5 cm in ferro cromato e base circolare da 25 cm, sempre cromata. Ideale all'ingresso di attività, ristoranti, negozi, all'interno di uffici, ospedali ed enti; oppure al fianco di prodotti da presentare. La rotella circolare posta sul retro, consente il posizionamento della cornice in orizzontale, verticale, con la possibilità di variare pure l'inclinazione della tabella. Film protettivo antigraffio trasparente per le grafiche compreso nel prezzo.

Cornice da 32 mm Elegantissima cornice a scatto in alluminio anodizzato, con profilo ad alta resistenza da 32 mm ed angolari stondati in plastica cromata.

Plus Soddisfa i palati più esigenti. L'asta telescopica a 19 tacche intervallate ogni 2 cm, consente di regolare a piacere l'altezza dei contenuti. La cornice è ruotabile da posizione verticale ad orizzontale, dimezzando lo stock. Pure l'inclinazione del prodotto è regolabile a piacere, per consentire massima leggibilità in qualsiasi contesto.

Media Carte fotografiche e film.



ASTA VERTICALE TELESCOPICA

RUOTABILE ED INCLINABILE



STRUTTURE RIGIDE



Tabella informativa bifacciale in A4 ed A3
Apertura a scatto
Cornice non ruotabile su base fissa
Carte fotografiche e film



INFO BIFACE

bifacciale campione di eleganza

COMUNICAZIONE INFORMATIVA BIFACCIALE

Tabella informativa top di gamma, con cornice fissa bifacciale orizzontale su asta rigida, disponibile in formato A3 ed A4. Composta da una cornice a scatto da 35 mm innestata su verticale retta in alluminio cromato da 5,5 x 2,5 cm e base circolare da 36 cm grigia in ferro verniciato a polvere. Ideale come soluzione bifacciale informativa, all'interno di centri commerciali, musei, uffici, enti, concessionarie e molto altro ancora. Film protettivo antigraffio trasparente per le grafiche compreso nel prezzo.

Cornice da 35 mm

Elegantissima cornice a scatto bifacciale in alluminio anodizzato, con profilo ad alta resistenza da 35 mm ed angolari stondati in plastica cromata.

Plus

Soluzione bifacciale estremamente solida. Rifinita nei minimi dettagli. La base inferiore circolare è ricoperta da guaina in plastica soffice per preservare la superficie. I punti di raccordo dell'asta verticale sono dotati di graziosi ornamenti in plastica grigia.

Media

Carte fotografiche e film.

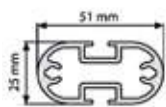
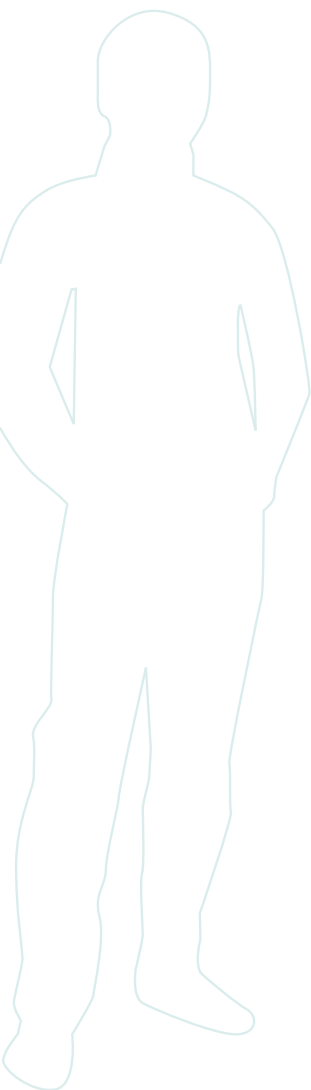

BIFACCIALE

CONICE A SCATTO



STRUTTURE RIGIDE



Mini totem modulare
Asta verticale a 2 canali
Innesto per scorrimento di cornici o portadepliant
Carte, film, flyer e brochure



COLONNA INFORMATIVA 2 CANALI H 150

mini totem multifunzione

Modulare alta 150 cm Colonna informativa modulare alta 150 cm, ideale per alloggiare piccoli contenuti. Composta da una base rettangolare 42x30 cm ed asta a 2 canali, su cui è possibile innestare a scorrimento cornici A3, A4 e portadepliant. In base alle esigenze, è possibile creare soluzioni monofacciali o bifacciali.

Innesto a scorrimento Cornici e portadepliant, presentano sul retro una piastra in grado di scorrere all'interno dell'asta verticale. Una volta posizionate le parti all'altezza desiderata, si stringono le viti poste sul frontale.

Accessori Le cornici in alluminio anodizzato, disponibili in formato A3 ed A4, presentano un profilo frontale da 25 mm, con angolari in plastica antracite. È possibile inserire il prodotto sia in orizzontale che verticale.

Plus Vera e propria soluzione comunicativa modulare, coniuga le esigenze promozionali delle tradizionali tabelle per totem, con quelle informative dei porta brochure.

Media Carte e film per la cornice, brochure e flyer sul porta depliant.

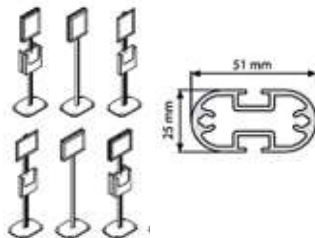
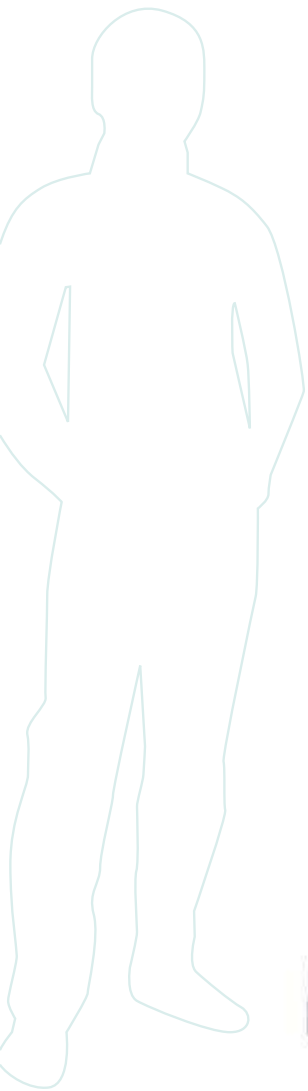

INNESTO PER SCORRIMENTO

ASTA 2 CANALI

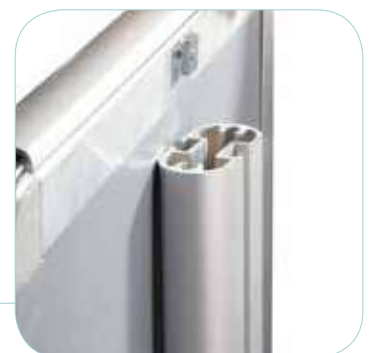

STRUTTURE RIGIDE



Entry level trasportabile
Esposizioni giornaliere
Stampa ed applicazione su forex



A INFO TRANSPORT

tabella informativa trasportabile

Trasportabile richiudibile Tabella informativa a cavalletto con telaio pieghevole, richiudibile e trasportabile. Super leggera è ideale per eventi itineranti outdoor di una giornata ed applicazioni indoor promozionali. Non inclusi nel prezzo i pannelli in forex, da acquistare.

Salva spazio La struttura salva spazio dal peso contenuto, consente al prodotto, di essere agevolmente trasportato. I pannelli vengono fatti scorrere lungo le due guide laterali, per poi essere rimossi a fine evento e riposti a parte.

Plus Il prezzo contenuto, rende il prodotto indicato per grandi tirature stagionali. La possibilità di smontare le lastre una volta terminato l'evento, consente la riduzione degli ingombri. La facilità di inserimento delle grafiche stampate su forex, rende il prodotto indicato con campagne promozionali ripetute nel tempo

Media Forex fino a 3 mm, da acquistare a parte.



Pannelli grafici in forex non inclusi nel prezzo



RICHIUDIBILE

INNESTO GRAFICHE PER SCORRIMENTO



STRUTTURE RIGIDE



Qualità premium
Lastra posteriore in compensato
Lunga durata
Film e carte



A INFO EVOLUTION

la tabella informativa più venduta

Alluminio anodizzato Tabella informativa a cavalletto bifacciale da interno. Realizzata con telaio in alluminio anodizzato, su cui si innesta una coppia di cornici a scatto da 32 mm in alluminio anodizzato, con laterali in plastica grigia.

Cornice da 32 mm La cornice da 32 mm rende il prodotto resistente alle deformazioni mentre la lastra posteriore in compensato da 2 mm consente un utilizzo ripetuto del prodotto.

Angolari in plastica 4 angolari stondati in plastica impreziosiscono la struttura.

Plus Prodotto solido, dall'ottimo rapporto qualità-prezzo. La cornice a scatto, consente l'alloggiamento rapido delle grafiche, mentre il foglio anti graffio compreso nel prezzo, preserva le grafiche dagli agenti esterni.

Media Film e carte.

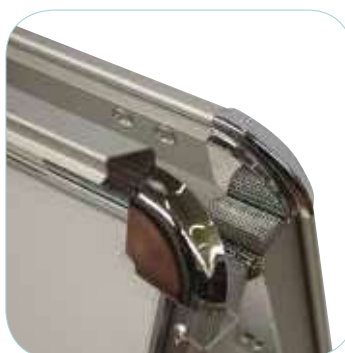

PENSATO PER DURARE

ANGOLARI
IN PLASTICA ANODIZZATA



STRUTTURE RIGIDE



Top di gamma
Lastra posteriore in ferro
Lunghissima dura
Film e carte



A INFO DELUXE

tabella informativa ultra resistente

Anti ribaltamento Raffinata, sicura, universale: A INFO DELUXE è il punto di arrivo nel segmento delle lavagne a cavalletto bifacciale. Utilizzabile sia all'interno che all'esterno, purchè in zone riparate dal vento. La struttura a cavalletto con baricentro basso ed il peso strutturato, rendono il prodotto resistente al ribaltamento. La struttura è realizzata in plastica, su cui si innesta una coppia di cornici a scatto da 32 mm in alluminio anodizzato. I profili tagliati a 45° consentono di apprezzare al massimo il fascino dell'alluminio. Sul perimetro esterno è posto un piccolissimo angolare anti usura grigio in plastica dello stesso colore del profilo

Cornice rinforzata da 32 mm La cornice da 32 mm rende il prodotto resistente alle distorsioni, mentre la lastra posteriore in alluminio anti deformazione consente un utilizzo ripetuto del prodotto, che può essere aperto, chiuso e trasportato senza problemi.

Il fascino dell'alluminio I profili in alluminio sono tagliati a 45° conferendo al prodotto un design 100% alluminio.

Plus La distanza maggiorata fra i due cavalletti ed il baricentro basso delle cornici, rendono il prodotto antiribaltamento. Il fondale della cornice in ferro, impedisce che il prodotto si sfondi durante il trasporto. Portadepliant per contenuti A4 optional, da fissare sulla parte laterale della struttura.

Media Film e carte.



PORTADEPLIANT OPTIONAL

ANGOLARE ANTI USURA

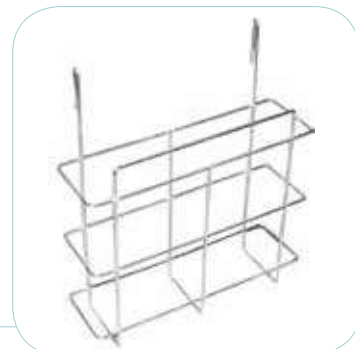

STRUTTURE DA PARETE E DA SOFFITO



Entry level indoor
Medio formato
Spigolo anti usura
Carta e film



FRAME 25

ideale per grandi tirature indoor

Accessibile a tutte le tasche Cornice monofacciale a scatto con profilo in alluminio. Angoli di sicurezza, con spigolo antiusura in plastica. Prodotto con rigidità intermedia, da prezzo competitivo, ideale per grandi tirature. Venduto in formato A3 e 50X70. Sul retro presenta fori per essere appesa sia in orizzontale che in verticale.

Frontale da 25 mm Profilo frontale da 25 mm con sporgenza da muro 17,4 mm nel caso del formato A3 e 13,5 mm nel caso del formato B2. La versione A3 presenta retro in plastica pressofusa, che diventa in PS nella versione 50X70.

Plus Prodotto economico, grazie allo stampo in plastica, ideale per grandi tirature. Tasselli, viti e film protettivo trasparente anti graffio ed anti polvere compresi nel prezzo. Prodotto garantito 3 anni

Media Carte e film.

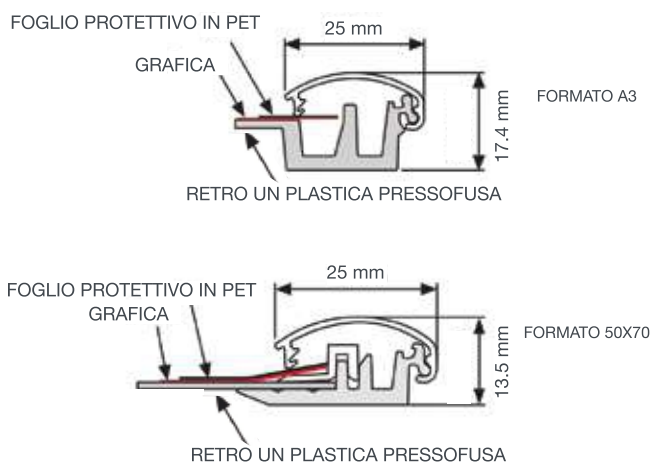
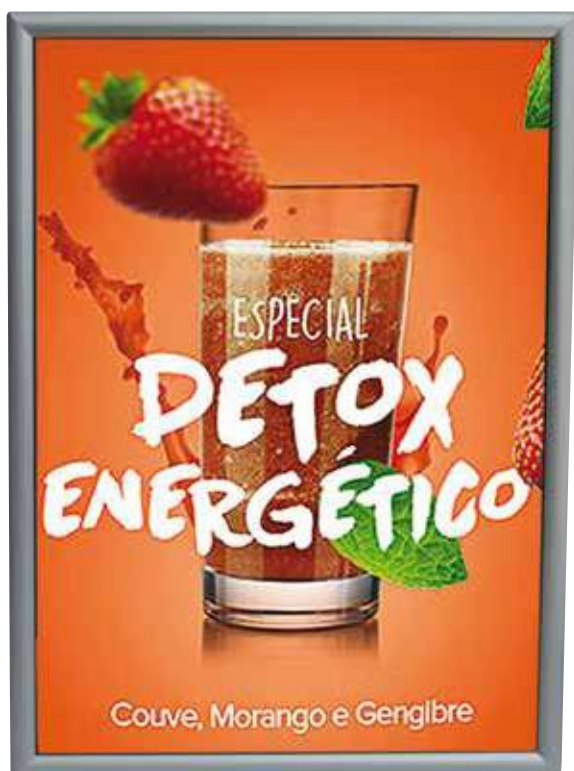

ANGOLARE ANTIGRAFFIO



FONDALE VERSIONE 50X70 IN PS

STRUTTURE DA PARETE E SOFFITTO



Top di gamma indoor ed outdoor
Medio e grande formato
Spigolo anti usura
Carta e film



FRAME 32

top di gamma con angolari antigraffio



Robusta e resistente Cornice monofacciale a scatto in alluminio anodizzato, impreziosita da laterali minimal antigraffio in plastica. Studiata per ambienti interni ed esterni purchè non esposti direttamente alle intemperie. Ideale su applicazioni di medio e grande formato. Disponibile a parte il gancio posteriore per il fissaggio del prodotto alla parete.

Retro in poliestere Il profilo da 32 mm con angolare anti-graffio e sporgenza da muro 19 mm, previene distorsioni del telaio, specie sui formati più voluminosi. Retro in polistirene semi rigido punzonato sui lati, per conferire extra resistenza. Prodotto garantito 3 anni.

Plus Prodotto top di gamma, dotato di un profilo strutturato, da sempre sinonimo di affidabilità e stile. Tasselli, viti e film protettivo trasparente anti graffio e polvere compresi nel prezzo.

Media Carte e film.



ANGOLARE ANTIGRAFFIO

RETRO IN PS



FOGLIO PROTETTIVO IN PET

GRAFICA

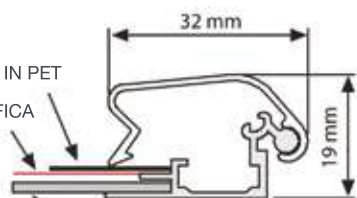

RETRO IN PS



STRUTTURE DA PARETE E SOFFITTO



Top di gamma indoor ed outdoor
Medio e grande formato
Spigolo in plastica cromata
Carta e film

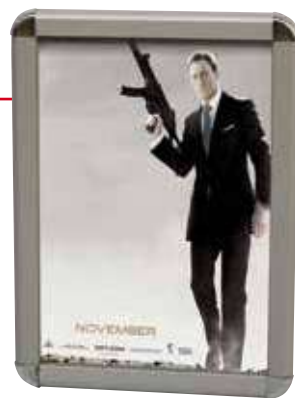

FRAME BASIC SILVER

la cornice più venduta al mondo

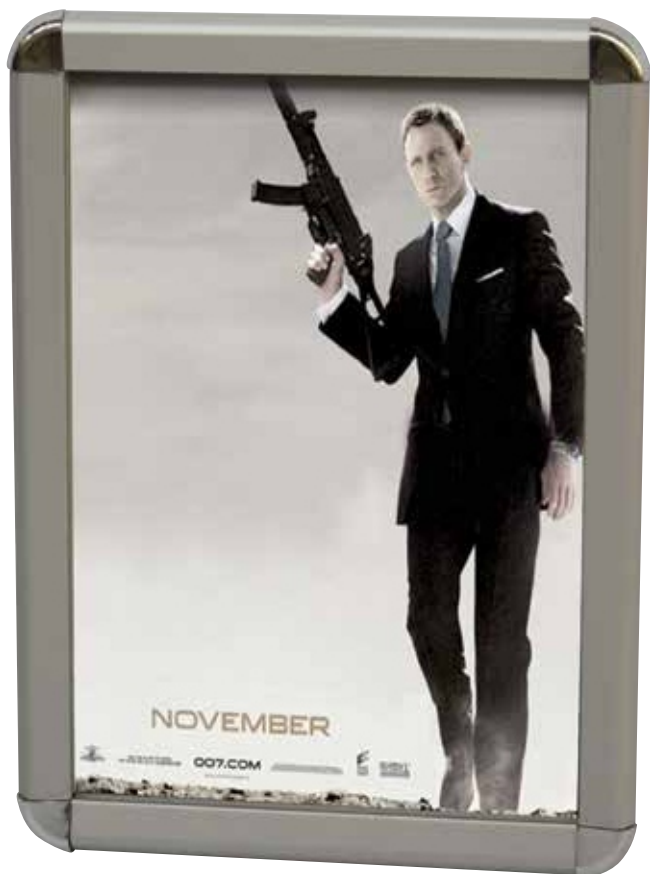

Quando la robustezza non è un optional Cornice monofacciale a scatto in alluminio anodizzato, impreziosita da laterali stondati in plastica cromata. Studiata per ambienti interni ed esterni purchè non esposti direttamente alle intemperie. Ideale su applicazioni di medio e grande formato.

Frontale 32 mm Il profilo bombato da 32 mm, con costa laterale da 19 mm consente alla struttura di prevenire distorsioni del telaio, specie sui formati più voluminosi.

Retro in polistirene Retro in polistirene semi rigido punzonato sui lati, per conferire extra resistenza.

Plus Prodotto top di gamma, dotato di un profilo strutturato, da sempre sinonimo di affidabilità e stile. Tasselli, viti e film protettivo trasparente anti graffio e polvere compresi nel prezzo. Prodotto garantito 3 anni.

Media Carte e film.

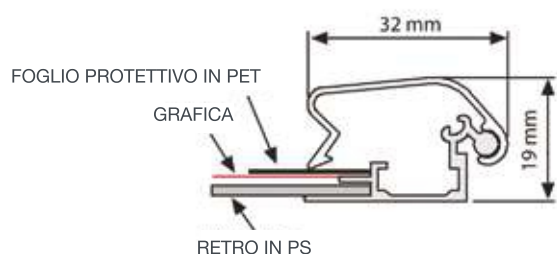

PROFILO ROBUSTO

RETRO IN POLISTIRENE

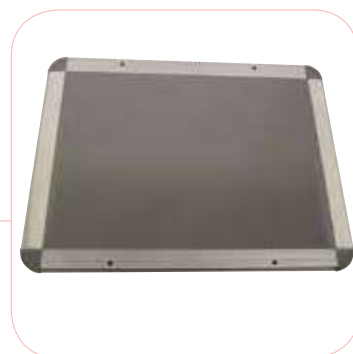

STRUTTURE DA PARETE E SOFFITTO



Waterproof
Medio e grande formato
Spigolo tagliato al vivo
Carta e film



FRAME WATERPROOF

lo specialista del bagnato



Contro le intemperie Cornice monofacciale a scatto in alluminio anodizzato priva di angolari, per esaltare la bellezza della struttura. Ideata per applicazioni all'esterno esposte alle intemperie, risulta indispensabile all'esterno di punti vendita ed attività. Prodotto garantito 2 anni.

Frontale waterproof Il modello A3 presenta un profilo frontale da 25 mm con spessore 16 mm, il 70x100 è dotato di frontale da 35 mm con dorso da 17mm.

Retro in polistirene Retro in polistirene semi rigido punzonato sui lati, per conferire extra resistenza.

Plus È progettata per impedire all'acqua piovana ed alla polvere di penetrare all'interno della cornice rovinando la grafica. Sul punto di battuta del profilo con la base, è posta una speciale guaina in feltro idrorepellente che rende la struttura certificata IP55. Film protettivo antipolvere in PET e tasselli per l'affissione compresi nel prezzo.

Media Carte e film.



GUAINA WATERPROOF IP55

APERTURA A SCATTO

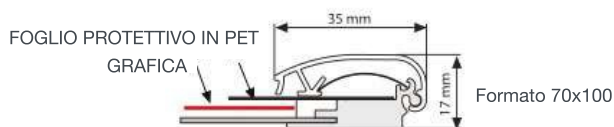
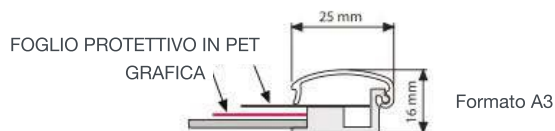

STRUTTURE DA PARETE E SOFFITTO



Applicazioni indoor superwide
Retroilluminata
Profilo apribile con ventosa
Film e carte backlit



LED MAGNETIC SUPERWIDE

frontale apribile con ventosa

Apertura a ventosa Cornice luminosa monofacciale con chiusura magnetica, ideata per applicazioni indoor superwide. Priva di profilo a scatto si contraddistingue per l'elegantissimo frontale in metacrilato, apribile mediante ventosa. Le calamite sul telaio, consentono la chiusura del frontale trasparente con magnetico sul perimetro. Il prodotto nasce per applicazioni all'interno di punti vendita, negozi ed edifici commerciali, stazioni, aeroporti, metro, banche, studi fotografici e rassegne. Prodotto dotato di interruttore esterno, alimentatore da 12V e prolunga da 310 cm. Durata led 30.000, consumo 38W. Dotato di certificazione CE.

Frontale in serigrafia da 40 mm Frontale in plexiglass con 4 centimetri esterni di cornice in serigrafia nera, di cui i 5 mm più interni retinati. Spessore da parete 17 mm. Due fori su ciascun lato lungo per l'appendimento a parete. Uno speciale strato in acrilico trattato, consente la diffusione della luce.

Plus Il prodotto, se installato a ridosso di vetrine esposte al sole, potrebbe subire il distaccamento del frontale in plexiglass.

Avvertenze Si raccomanda di porre la cornice ad almeno 50 cm dal vetro. Si sconsiglia l'accostamento di più espositori luminosi per questioni legate alla dissipazione del calore.

Media Carte e film backlit.



VENTOSA PER APERTURA



CAVO E PULSANTE ACCENSIONE



STRUTTURE DA PARETE E SOFFITTO



Applicazioni outdoor superwide
Retroilluminata
Profilo apribile con doppia chiusura di sicurezza
Film backlit



LED MAGNETIC OUTDOOR

applicazioni esterne luminose con anti vandalismo

Superwide outdoor da muro Cornice luminosa monofacciale superwide da parete, progettata per esterni. Dotata di doppia chiusura di sicurezza con chiave. Il profilo laterale da 6 cm consente robustezza, oltre a donare al prodotto un'impareggiabile fascino estetico. Si contraddistingue per l'elegantissimo frontale in metacrilato, con anta battente da 1 cm. Il prodotto nasce per applicazioni all'esterno di punti vendita, negozi ed edifici commerciali, stazioni, aeroporti, metro, banche, studi fotografici e rassegne. Prodotto privo di interruttore esterno, con alimentatore da 12V e prolunga da 135 cm. Durata led 30.000, consumo 45W. Dotato di certificazione CE.

Frontale in serigrafia da 50 mm Frontale in plexiglass con 5 centimetri esterni di cornice in serigrafia nera, di cui i 5 mm più interni retinati. Spessore da parete 6 cm. Due fori su ciascun lato corto per l'appendimento a parete. Uno speciale strato in acrilico trattato, consente la diffusione della luce.

Avvertenze Nel caso in cui il cavo di uscita fosse posizionato in basso, la parte con le chiavi di apertura rimarrà a sx rispetto a chi guarda, viceversa nel caso di uscita cavo nella parte alta della cornice. Durante periodi dell'anno con forti escursioni termiche potrebbero evidenziarsi fenomeni di condensa sul frontale.

Media Film e backlit.



DOPPIA CHIUSURA DI SICUREZZA

FRONTALE SERIGRAFATO



STRUTTURE DA PARETE E SOFFITTO



Applicazioni indoor
Retroilluminata
Su fili in acciaio elettrificati
Film e carte backlit



TRACK SYSTEM FRAME LED

comunicazione appesa su filo

Soluzione modulare elettrificata Sistema modulare costituito da cornici luminose monofacciali con apertura magnetica. Le cornici sono collegate fra loro da cavi in acciaio rivestito in plastica, fissati a muro o parete mediante appositi agganci. Le cornici sono disponibili in formato A3 ed A4. Un apposito alimentatore con cavo Posivite and Negative, consente di portare tensione dentro la cornice, per poi diffondere il tutto grazie agli appositi cavi in alluminio. La versione A3 singola presenta consumo 6W, 3 per la A4 singola; entrambe con durata 50.000 ore. Soluzione modulare, pensata per applicazioni indoor all'interno di punti vendita, negozi, agenzie immobiliari ed edifici commerciali.

Cornice con magnetico La cornice presenta un frontale in plexiglass serigrafato argentato da 3 cm; il dorso è di 1 cm.

Avvertenze Non installare gli attacchi reggi cavi su controsoffitti metallici o altre superfici in grado di condurre elettricità. Disporre i binari in punti lontano da zone di passaggio, per evitare che inavvertitamente possano essere toccati.

Media Carte e film backlit.



ATTACCO PER FISSAGGIO DEI CAVI

PUNTO DI COLLEGAMENTO ALIMENTATORE



STRUTTURE DA PARETE E SOFFITTO



Struttura porta poster da muro
Sistema con binari
Film e carte

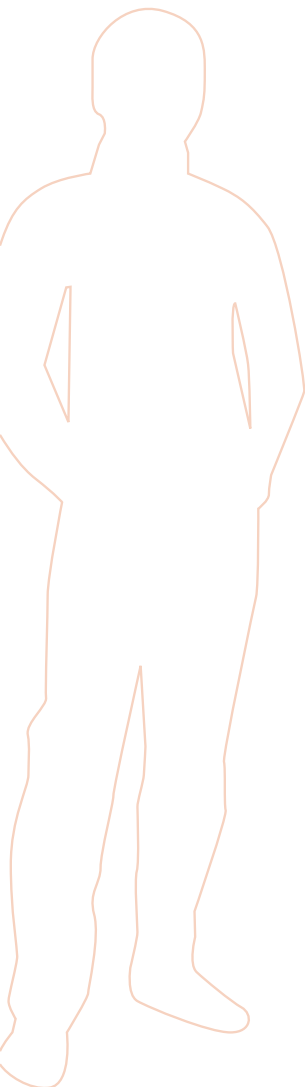

PLEXIGLAS HOLDER

porta poster a muro

Soluzioni personalizzate su poster

Sistema modulare in grado di appendere al muro contenuti alloggiati all'interno di porta poster in plexiglass.

Ideale all'interno di agenzie immobiliari, agenzie di lavoro, studi tecnici e molto altro ancora.

Utilizzo

Si procede acquistando 2 PROFILI IN ALLUMINIO SATIN. Le barre presentano lunghezza massima 182 cm, sono tagliabili dal cliente in base alle proprie esigenze. Per fissare al muro i profili è necessario acquistare le BOCCOLE, disponendole a circa 30-40 cm di distanza. Si Ordinano i PORTA POSTER IN PLEXIGLASS necessari, oltre alle rispettive CLIP da porre sulla parte sommitale di ciascun tasca. Si procede quindi acquistando i CONNETTORI ed i rispettivi cavi, per potere appendere il prodotto. Ogni ATTACCO presenta cavo da 3 mt, da rifilare in base alle proprie esigenze. Gli attacchi supportano due estremità differenti: una a "T" in grado di scorrere dentro i binari, l'altra forata, per utilizzare eventualmente il prodotto direttamente a soffitto e pavimento. Nel caso il cavo dovesse rovinarsi è possibile acquistare un ricambio da 6 mt.

Plus

Questo sistema modulare consente di ottenere una soluzione professionale, pur rimanendo su cifre accessibili. In base alle esigenze del cliente si possono aggiungere o ridurre in brevissimo tempo i porta poster in plexiglass.

Media

Film e carte.

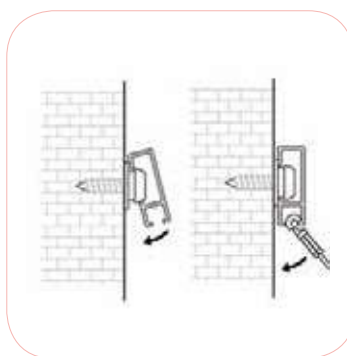
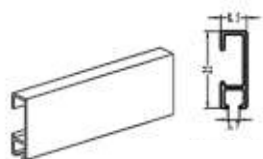

INSERIMENTO CAVO

BORCHIA PER FISSAGGIO A MURO





Struttura porta poster su telaio
Sistema con binari
Film e carte

FREE STAND 2 soluzioni personalizzate da muro

Soluzioni personalizzate su telaio Sistema modulare in grado di esporre su telaio contenuti alloggiati all'interno di porta poster in Plexiglass.

Utilizzo Si procede acquistando la COPPIA DI PALI + BASI e successivamente la coppia di PROFILI ORIZZONTALI DA 90 o 120 cm, in base ai contenuti che si vorranno andare ad alloggiare. A questo punto si procederà con l'acquisto degli ATTACCHI SOFFITTO/PAVIMENTO, dei CONNETTORI, dei PORTA POSTER PLEXIGLASS.

Plus Questo sistema modulare consente di ottenere una soluzione professionale, pur rimanendo su cifre accessibili. In base alle esigenze del cliente si possono aggiungere o ridurre in brevissimo tempo i porta poster in plexiglass. La struttura può essere agevolmente spostata per effettuare il cambio grafiche.

Media Film e carte.

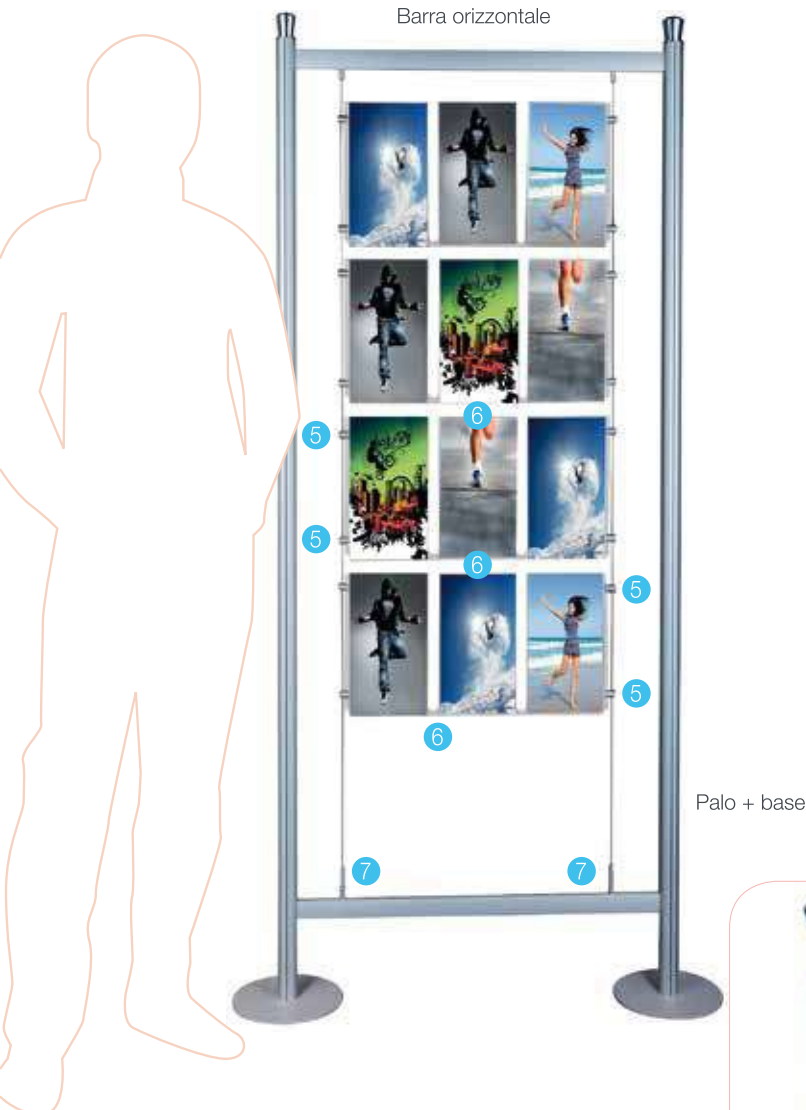

DESIGN ELEGANTE



BASE ROBUSTA



Barra per banner
Applicazioni a muro
Con tasselli e viti di fissaggio

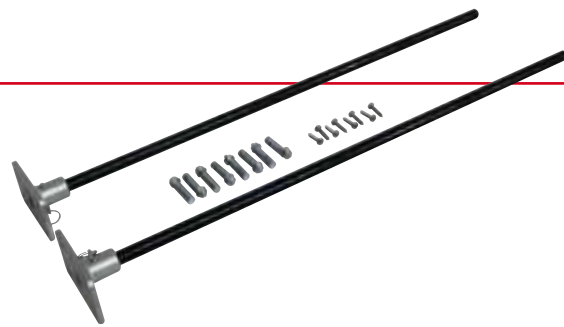

COPPIA BARRE PER BANNER FISSABILI A MURO

comunicazione sospesa a muro



Barre a muro Coppia di barre utilizzate per fissare standardi e striscioni tessuto direttamente a muro o legno. Ideale per applicazioni outdoor di breve e media durata. Il prodotto è composto da una piastra in alluminio da 12,5 X 7,5 cm su cui è innestato un palo in vetroresina super resistente da 80 cm, con diametro 1,9 cm. La barra è fissata alla piastra mediante perno con spoletta circolare.

Comunicazione appesa sicura 8 tasselli da 10 mm consentono il fissaggio delle aste al muro. Si realizzano grafiche con lunghezza massima 80 cm ed altezza a piacere anche se è raccomandabile non superare i 2 mt. Per applicazioni su legno sono presenti 8 viti autofilettanti lunghe 3,5 cm con diametro max 10 mm. Per evitare strappi dovuti a raffiche di vento, si raccomanda di praticare qualche fessura sulla grafica.

Montaggio Per fissare ogni asta è necessario far scorrere le 4 tasselli all'interno della base in alluminio. Una volta applicata la grafica si consiglia di utilizzare un cordino antisfilo da collegare all'occhiello della spoletta.

Plus Prodotto facile da appendere e di facile manutenzione, consente di realizzare applicazioni dal forte impatto comunicativo.

Media Banner bifacciali antistrappo e tessuti.

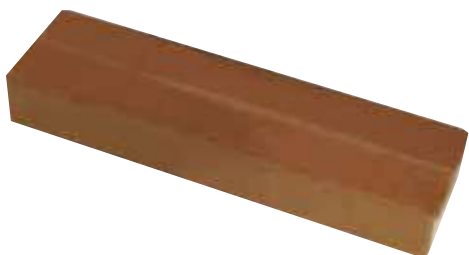

TASSELLI PER FISSAGGIO A MURO

VITI AUTOFILETTANTI PER LEGNO



STRUTTURE DA PARETE E SOFFITTO



Profilo in alluminio monofacciale
Piccolo e medio formato
Tessuti

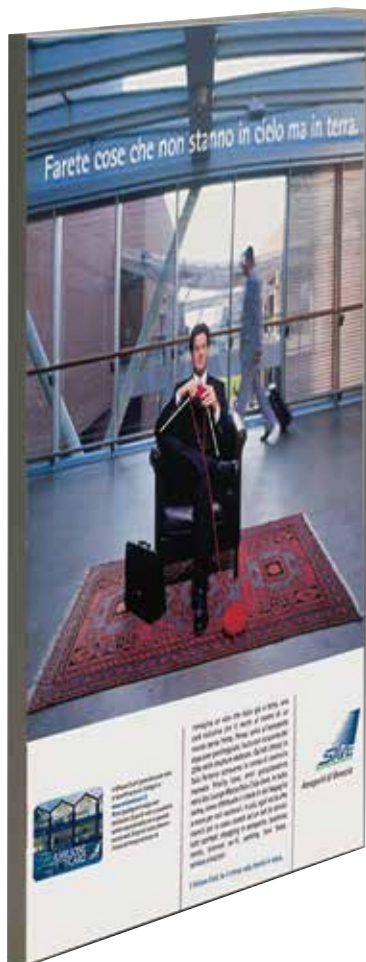

TEX PROFILE VALET MONO

profilo monofacciale da 1,5 cm

Piccolo e medio formato Profilo alluminio anodizzato da 3 mt, utilizzato per realizzare cornici con grafiche in tessuto. Progettato per soluzioni monofacciali di piccolo e medio formato fino ad un massimo di 100x100 cm. Tagliando a 45° il profilo, il cliente è in grado di realizzare agevolmente cornici su misura. Per ultimare la cornice è necessario acquistare a parte 4 angolari ed il gommino. Il canale interno per l'alloggiamento del tessuto è 4 mm.

Profilo da 1,5 cm Il profilo sporge dal muro di 1,5 cm, motivo per cui è indicato su applicazioni di piccolo e medio formato, come tabelle informative, quadri, piccole soluzioni di arredo.

Trasformazione L'inserimento delle grafiche in tessuto risulta ultra rapido, basta accoppiare la grafica al gommino da inserire sulla cornice. Il profilo può essere forato e tassellato al muro.

Plus Rispetto ai normali profili presenti sul mercato, non necessita di rinforzi trasversali della cornice, motivo per cui non può essere utilizzato per il grande formato.

Media Tessuti.

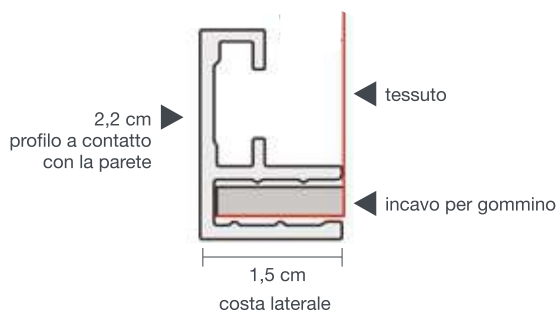

INNESTO CONNETTORE A "L"

TESSUTO CON GOMMINO



STRUTTURE DA PARETE E SOFFITTO



Profilo in alluminio monofacciale
Medio e grande formato
Tessuti



TEX PROFILE INTERMEDIUM MONO

profilo monofacciale da 3,2 cm

Medio e grande formato Profilo in alluminio anodizzato da 3 mt, utilizzato per realizzare cornici con grafiche in tessuto. Usato singolarmente supporta soluzioni monofacciali fino a 100x200 cm. Per realizzare soluzioni di grande formato è obbligatorio il "PROFILO AD H" come traversina anti distorsione, posta sul lato più corto del telaio. Il profilo si raccorda al telaio utilizzando 4 angolari specifici. La squadretta angolare presenta al proprio interno un foro per il tassellamento. Tagliando a 45° il profilo, il cliente è in grado di realizzare agevolmente cornici su misura. Per ultimare la struttura è necessario ordinare a parte 4 angolari ed il gommino da innestare al tessuto mediante cucitura.

Profilo da 3,2 cm Il profilo sporge dal muro di 3,2 cm motivo per cui è indicato per applicazioni di medio e grande formato, come soluzioni di design, arredo nel punto vendita e nei locali.

Trasformazione L'inserimento delle grafiche in tessuto risulta ultra rapido, basta accoppiare la grafica al gommino da inserire sulla cornice. Il profilo ad "H" può essere forato e tassellato al muro.

Plus Con un solo prodotto si possono realizzare sia cornici di medio formato che superwide, risparmiando sui profili da tenere a stock. La squadretta angolare consente il fissaggio del prodotto al muro.

Media Tessuti.

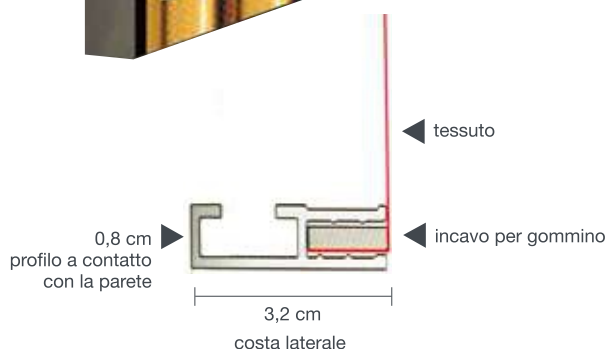

PROFILO AD "H"

SQUADRETTA ANGOLARE



STRUTTURE DA PARETE E SOFFITTO



Profilo in alluminio monofacciale
Grande formato
Tessuti backlit

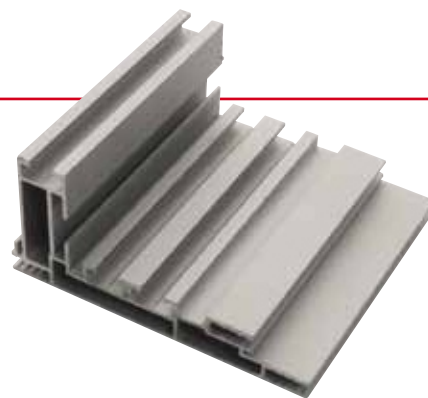

TEX PROFILE P11 MONO

profilo monofacciale da 11 cm

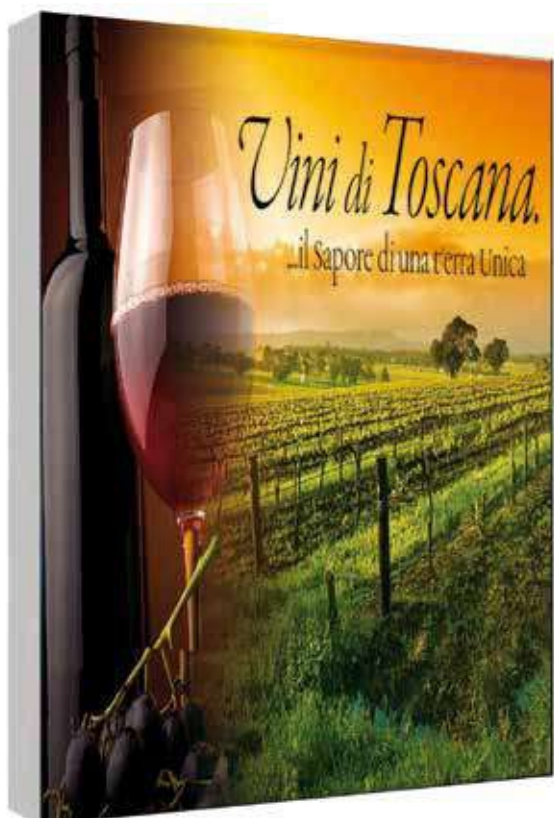

Specifico per LED

Grande formato per LED Profilo in alluminio anodizzato da 3 mt, utilizzato per realizzare cornici con grafiche in tessuto. Pensato in modo specifico per applicazioni monofacciali illuminazione a LED (non compresa nel prezzo) fino ad un massimo di 300X300 cm. Utilizzato indoor per creare cassoni luminosi e fondali. Per ultimare la struttura è necessario ordinare a parte angolari interni ed il gommino da innestare al tessuto mediante cucitura. Tagliando a 45° il profilo, il cliente è in grado di realizzare agevolmente cornici su misura.

Spessore 11 cm Il profilo presenta una costa laterale superiore alla norma, per consentire una illuminazione ottimale ed omogenea. Il profilo è costituito da una costa laterale di 11 cm e da una base di appoggio di 5 cm, posta a contatto con la parete.

Trasformazione L'inserimento delle grafiche in tessuto risulta ultra rapido, basta accoppiare la grafica al gommino da inserire all'interno della cornice. Il profilo può essere forato e tassellato al muro.

Plus Prodotto specifico per grafiche con illuminazione LED. L'alloggiamento per i LED, consente una diffusione ottimale della luce.

Media Tessuti backlit.

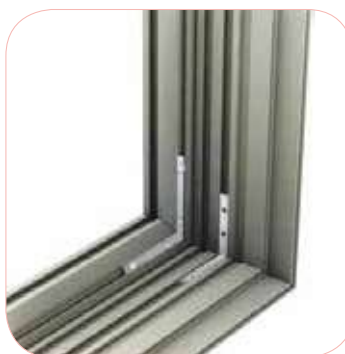
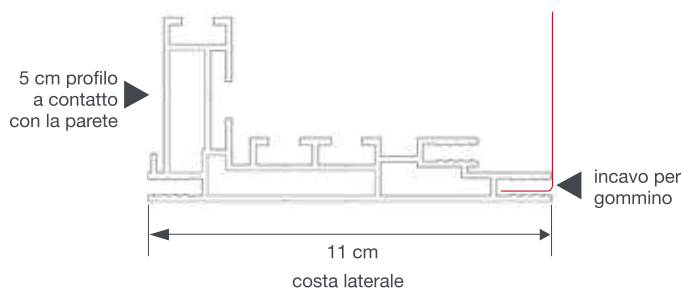

COSTA LATERALE

IDEALE PER LED

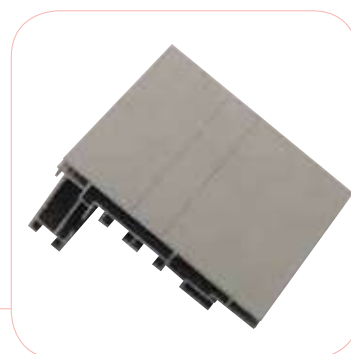

STRUTTURE PORTABROCHURE



Portabrochure pieghevole a 5 tasche
Trasportabile
Apertura mediante perno di sicurezza
Brochure e flyer in formato A4

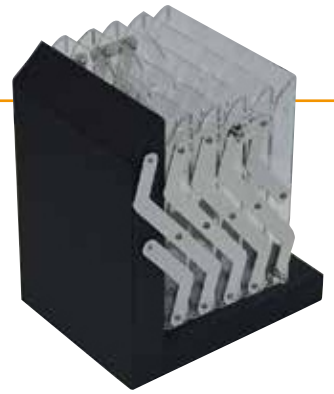

ELEGANCE

ottimo rapporto qualità prezzo

Entry level di qualità Porta brochure pieghevole con 5 tasche A4 planari in metacrilato trasparente, in grado di alloggiare contenuti con spessore massimo 2,9 cm. Gli scomparti sono connessi fra loro da binario in acciaio, con chiusura di sicurezza mediante perno posta in posizione laterale, sulla sommità del prodotto. Base 23x30 cm in ferro nero verniciato a polvere sagomato.

Plus Struttura richiudibile per alloggiare in modo sicuro e pratico tutti i contenuti. Dotata di ben 5 tasche.

Media Brochure e flyer in formato A4.

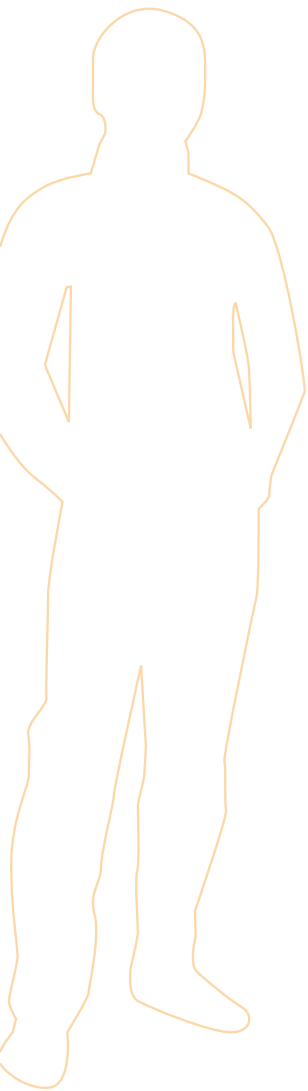

BINARIO IN ACCIAIO

BASE NERA IN FERRO
VERNICIATO A POLVERE



STRUTTURE PORTABROCHURE



Portabrochure piegehevole a 4 tasche
Trasportabile
Apertura mediante pulsante a pressione
Brochure e flyer in formato A4



NEXT di gran classe

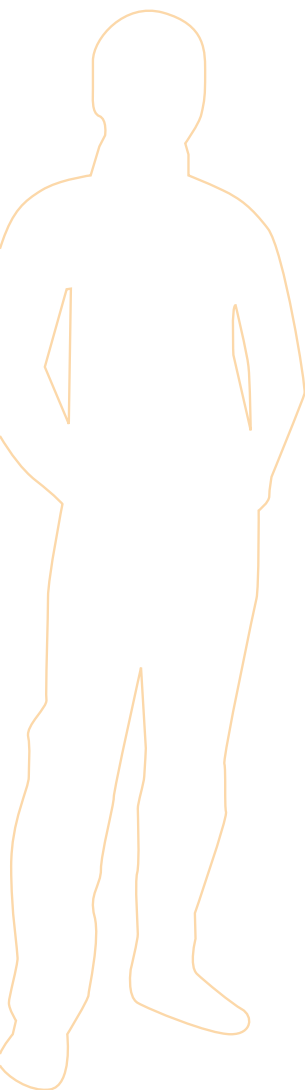

Top di gamma Porta brochure pieghevole con 4 tasche A4 semicurve in metacrilato rinforzato, trasparente sulla parte frontale e satinata sui montanti laterali; in grado di alloggiare contenuti con spessore massimo 4 cm. Gli scomparti sono connessi fra loro da un binario in alluminio anodizzato, con apertura rapida a pressione, posto a metà della struttura. Il binario laterale che connette le tasche, presenta spessore doppio rispetto alla norma, prevenendo problemi dovuti alla distorsione della colonna.

La base 23,5x30 cm monoblocco piena in legno argentato, conferisce massima stabilità alla struttura.

Plus Struttura richiudibile per alloggiare in modo sicuro e pratico tutti i contenuti. L'altezza di 153 cm rende i contenuti facili da prelevare. L'utilizzo di 4 tasche fa sì che ciascun contenuto sia interamente visibile. Le tasche semicurve, risolvono il classico problema derivante dalla rottura del fondo, dovuta all'inserimento troppo repentino di contenuti. Il pulsante a pressione rende le operazioni di apertura e chiusura ultra veloci. L'imballo esterno in cartone strutturato, cui si aggiunge la borsa in nylon rinforzata su tutto il perimetro mediante PET da 400 my, rendono il prodotto compatibile con trasporti frequenti.

Media Brochure e flyer in formato A4.



Borsa imbottita



STRUTTURA ANTIDISTORSIONE

APERTURA CON LINGUETTA



STRUTTURE PORTABROCHURE



Portabrochure pieghevole
Trasportabile con valigetta protettiva
Brochure e flyer in formato A4



PROTECTIVE massima protezione

Richiudibile Ideale per la distribuzione dei vostri contenuti. Costituita da 3 contenitori A4 sfalsati su ciascun lato. I piani in metacrilato sono connessi da un telaio metallico pieghevole. Sulla parte inferiore è posta la chiusura di sicurezza a scatto. PROTECTIVE è realizzata interamente in alluminio argentato, per esaltare il fascino del prodotto. La struttura può essere piegata su se stessa alloggiando in modo sicuro e pratico tutti i contenuti. Un fermo metallico consente di bloccare la struttura ad H 129 o 125 cm. L'ingombro super contenuto della struttura da chiusa, consente l'alloggiamento all'interno di una valigetta. La struttura in plexiglass, tende a sfuggire allo sguardo, fondendosi col contesto circostante, per dare massimo risalto ai vostri contenuti.

Plus La borsa protettiva metallica consente un utilizzo ripetuto dell'espositore nel tempo, agevolandone la spedizione per via aerea.

Media Brochure contenute e flyer in formato A4.



ALTEZZA REGOLABILE



INGOMBRO SUPER RIDOTTO



STRUTTURE PORTABROCHURE



Portabrochure a colonna
Ideale in zone ad alto afflusso di pubblico
Flyer, inviti e piccole brochure



COLONNA PORTABROCHURE

contenuti sempre fruibili

A portata di mano Colonna in alluminio con base rettangolare 33X25 cm, in grado di alloggiare 3 portabrochure A4 trasparenti. Indispensabile in zone ad alto afflusso di pubblico per veicolare i contenuti informativi e promozionali. Ideale all'ingresso di hall, reception, uffici comunali, punti informativi, banche, farmacie, musei, fiere e rassegne. I 120 cm di altezza totale da terra, rendono i contenuti altamente visibili, facilitandone la promozione.

Formati È in grado di alloggiare 3 portadepliant A4 disposti a cascata.

Plus Leggera, poco ingombrante, alloggia i vostri contenuti informativi in maniera agile e sicura, grazie alla base zavorrata da 2,7 kg. Il prezzo contenuto rende il prodotto ideale per alte tirature nel mondo del retail e della comunicazione.

Media Flyer, inviti e piccole brochure.

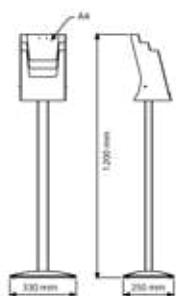
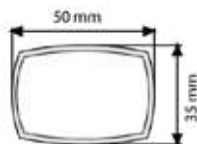
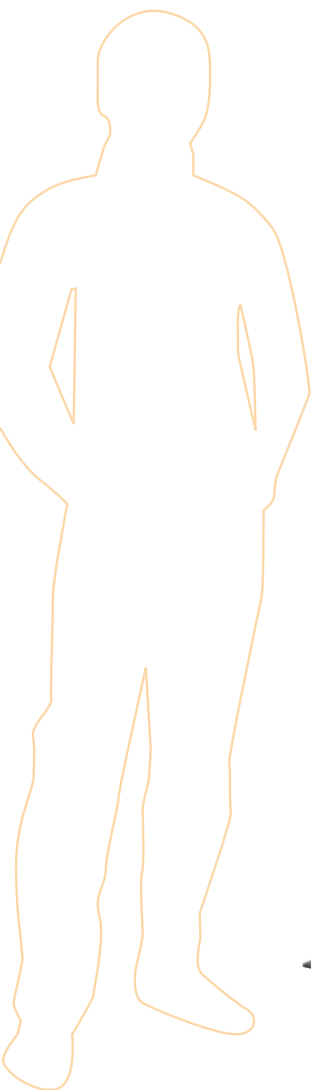

DESIGN RAFFINATO

BASE ZAVORRATA



STRUTTURE PORTABROCHURE



Leggio a colonna
 Porta anelle sfilabile
 Documentazione ad anelli, menu, presentazioni, libri



PANNELLO INFORMATIVO A3 CON ANELLI 2 X A4 per contenuti ad anelle

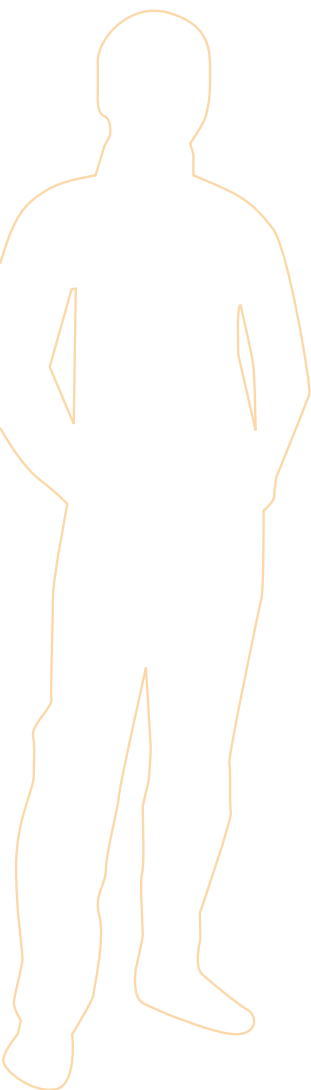

Piano di appoggio insuperabile

Colonna in alluminio con base rettangolare 42X30 cm, sulla cui sommità è posto un leggio con anelli per contenuti in formato A4. Rimuovendo le due viti di blocco, è possibile trasformare il piano in leggio per contenuti max L 47 x H 32 cm. Utilizzato all'ingresso di ristoranti, pub, centri estetici per mostrare menù e carte dei servizi. L'inclinazione a 70° e l'altezza da terra di 111 cm, rendono i contenuti estremamente fruibili. A parte è possibile acquistare il PORTA-DEPLINT FRONTALE A4.

Formati

È in grado di alloggiare fogli A4 bucati, mentre rimuovendo il blocco anelli, è possibile appoggiare libri con formato max L 47 x H 32 cm.

Plus

Svitando 2 viti poste sul retro è possibile sfilare il gruppo anelli, trasformando il prodotto in leggio. Volendo è possibile aggiungere anche un porta brochure A4.

Media

Documentazione ad anelli, menu, presentazioni, libri.



OPTIONAL

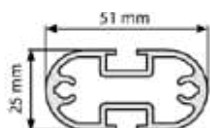

PORTA ANELLE SFILABILE



BASE ZAVORRATA



STRUTTURE PORTABROCHURE



Portabrochure rigida
Applicazioni di lunga durata
Brochure leggere e flyer in formato A4



BROCHURE TOWER NATURAL

alta capienza

Il fascino del legno Torretta portabrochure bifacciale fissa, con struttura in legno di faggio laciato al naturale ed alloggiamenti in PET trasparente rigido. Il prodotto è disponibile in versione da una a tre colonne, in base alle esigenze comunicative. Si tratta di un prodotto pensato per durare a lungo nel tempo, ideale all'interno di punti di accoglienza, zone informative, uffici, banche, negozi, grandi catene di distribuzione, scuole, ospedali, hotel e molto altro ancora.

Già pronta Rispetto alle strutture richiudibili, ogni torre alloggia 10 scomparti, contro i 5/6 delle strutture tradizionali. L'ingombro ridotto permette l'ubicazione in punti strategici, anche angusti, ad alto afflusso di pubblico, senza il rischio che la struttura si ribalti.

Plus Brochure non particolarmente strutturate e flyer in formato A4.



Versione 3 colonne



Versione 2 colonne



Versione 1 colonna



PRODOTTO SOLIDO E STABILE

5 PORTADEPLIANT PER LATO





PORTADEPLIANT MONO

monoscomparto personalizzabile

Portadepliant da banco monoscomparto con struttura autoportante in metacrilato, dotato di prolungamento posteriore reggi depliant.

È disponibile in molteplici formati, tutti con frontalino personalizzabile.



PORTADEPLIANT MULTI

monoscomparto su 3 livelli

Portadepliant da banco su 3 livelli sfalsati, con struttura autoportante in metacrilato, dotato di buchi posteriori per l'affissione.



PORTADEPLIANT T INFO

bifacciale elegante



Portadepliant da banco in metacrilato per foglio singolo.

La forma a "T" rovesciata consente l'inserimento e la sostituzione dei fogli dalla base. Uno strato di pellicola trasparente sfilabile protegge il metacrilato dai graffi. La base a "T" è completamente personalizzabile.



PORTADEPLIANT L INFO

design a L esclusivo



Portadepliant da banco in metacrilato per foglio singolo. La forma a "L" consente l'inserimento e la sostituzione orizzontale dei fogli.

La leggera inclinazione del testo ne favorisce la leggibilità, conferendo al modello un design dinamico e gradevole.



PORTADEPLIANT WAVE NATURAL

design a onda finitura chiara



Elegantissimo porta depliant in legno di faggio al naturale, per foglio singolo. La forma ricurva a onda, conferisce carattere e stile alla struttura, mentre il fascino del legno, rende il prodotto utilizzabile all'interno di ristoranti, hotel, catene, negozi, uffici, enti ed ambienti commerciali in genere. La grafica viene prima protetta su entrambi i lati dal foglio protettivo antigraffi in PET, per poi essere inserita a scorrimento entro la struttura, sfruttando le due guide laterali da 4 mm. Il prodotto viene venduto in confezioni da 2 pezzi racchiusi all'interno di un cartone.



PORTADEPLIANT WAVE DARK

design a onda finitura scura



Elegantissimo porta depliant in legno di faggio scuro, per foglio singolo. La forma ricurva a onda, conferisce carattere e stile alla struttura, mentre il fascino del legno, rende il prodotto utilizzabile all'interno di ristoranti, hotel, catene, negozi, uffici, enti ed ambienti commerciali in genere. La grafica viene prima protetta su entrambi i lati dal foglio protettivo antigraffi in PET, per poi essere inserita a scorrimento entro la struttura, sfruttando le due guide laterali da 4 mm. Il prodotto viene venduto in confezioni da 2 pezzi racchiusi all'interno di un cartone.



Struttura da utilizzare con pannelli in forex da 3mm, acquistabili a parte

PORTADEPLIANT FORT NATURAL

bifacciale per pannelli,
con finitura chiara

Elegantissimo porta depliant in legno di faggio al naturale, utilizzabile per applicazioni sia monofacciali che bifacciali. Privo di foglio protettivo, funge da base per lastre in forex da 3 mm non comprese nel prezzo, consentendo un cambio dei contenuti ultra rapido.

Utilizzabile all'interno di ristoranti, hotel, catene, negozi, uffici, enti ed ambienti commerciali in genere.

Il pannello grafico viene inserito a scorrimento entro la struttura, sfruttando le due guide laterali da 4x4 mm. Per questo motivo si consiglia di aggiungere 3 mm in lunghezza sul lato orizzontale, rispetto al formato A4 ed A5, per evitare che il pannello fuoriesca dalla struttura. Il prodotto viene venduto in confezioni da 2 pezzi racchiusi all'interno di un cartone.



Struttura da utilizzare con pannelli in forex da 3mm, acquistabili a parte

PORTADEPLIANT FORT DARK

bifacciale per pannelli,
con finitura scura

Elegantissimo porta depliant in legno di faggio scuro, utilizzabile per applicazioni sia monofacciali che bifacciali. Privo di foglio protettivo, funge da base per lastre in forex da 3 mm non comprese nel prezzo, consentendo un cambio dei contenuti ultra rapido.

Utilizzabile all'interno di ristoranti, hotel, catene, negozi, uffici, enti ed ambienti commerciali in genere.

Il pannello grafico viene inserito a scorrimento entro la struttura, sfruttando le due guide laterali da 4x4 mm. Per questo motivo si consiglia di aggiungere 3 mm in lunghezza sul lato orizzontale, rispetto al formato A4 ed A5, per evitare che il pannello fuoriesca dalla struttura. Il prodotto viene venduto in confezioni da 2 pezzi racchiusi all'interno di un cartone.



PORTADEPLIANT WALL

per muro



Portadocumenti da parete in metacrilato. Due fori sulla parte posteriore consentono il fissaggio a parete o su pannelli.



REGGI TARGHE DA TAVOLO 105 MM

Comunicazione informativa di piccolo formato



Supporto da banco per targhe realizzato in alluminio satin, con lunghezza 10,5 cm. E' in grado di alloggiare pannelli fino a 4 mm di spessore.

Ideale per la comunicazione informativa su scrivanie, banchi, reception. Venduto con cellophane protettivo.



ROLL UP MINI

mini roll up

Conserva anche in scala ridotta il fascino dell'argento tipico della famiglia dei roll up. Eccellente veicolo di comunicazione dai particolari estremamente curati; due versioni consentono di supportare stampe in A4 o A3.

Veicolo promozionale dalle grandi potenzialità, caratterizzato da un design esclusivo ad un costo contenuto.

Dotato di riavvolgitore automatico della stampa, tappi laterali argentati in plastica e profilo superiore in plastica. Il meccanismo di riavvolgimento consente il trasporto delle grafiche senza rovinarle.

Per una resa ottimale è raccomandato l'utilizzo di un film per display. Dopo avere fissato la grafica all'adesivo è necessario aspettare almeno 2 ore prima di procedere con il tensionamento della grafica; questo per consentire al biadesivo di raggiungere un'adesione ottimale. Prodotto comprensivo di apposito imballo protettivo in cartone.



X BANNER MINI A3

formato A3

Praticità leggerezza e versatilità sono le caratteristiche chiave di X BANNER MINI A3.

Questo modello è la riproposizione in scala ridotta della versione X BANNER. Le 4 aste che sostengono la struttura sono flessibili, permettendo l'inserimento di stampe occhiellate in formato A3.

Diametro foro consigliato 0,7 cm.

Si consiglia di utilizzare film per display come media.

Imballo protettivo in cellophane.



GAJV
PUBBLICITÀ & STAMPA